

Center Parcs

Bedieningshandleiding
Manuel d'utilisation
Operating manual

Center Parcs Erperheide



Bedieningshandleiding

1 KEUKEN 1-3

- 1.1 VAATWASSER 1
- 1.2 COMBIMICROGOLFOVEN 2
- 1.3 DOLCE GUSTO 3

2 WELLNESS (VIP) 4-5

- 2.1 INFRAROODSAUNA 4
- 2.2 BUBBELBAD 5

3 WOONKAMER 6-7

- 3.1 CENTRALE VERWARMING 6
- 3.2 OPEN HAARD 7

4 SLAAPKAMER 8

- 4.1 KLUIS 8

5 TERRAS 9-10

- 5.1 TIMERKNOP TERRASVERLICHTING (BIJ SCHUIFRAAM) 9
- 5.2 BARBECUE 10

KEUKEN

1.1 VAATWASSER

BEDIENINGSPANEEL

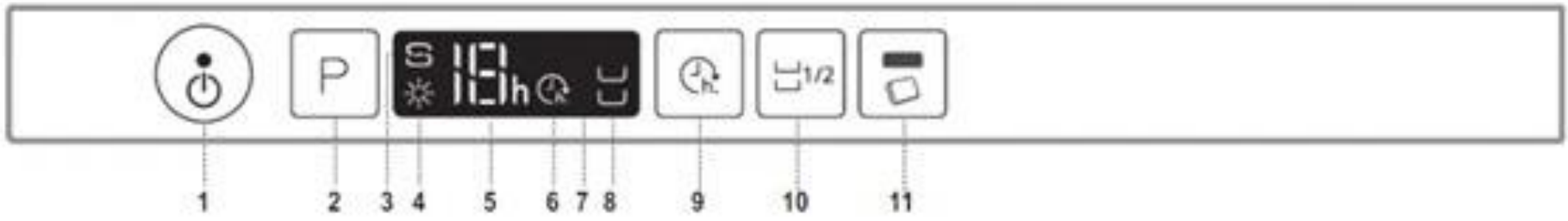

- | | |
|---|---|
| 1. Aan-Uit/Reset-toets met controlelampje | 7. Bedieningsdisplay |
| 2. Programmeuzetoets | 8. Controlelampje "halve lading" |
| 3. Controlelampje zout bijvullen | 9. Uitsteltoets |
| 4. Controlelampje bijvullen glansspoelmiddel | 10. Toets "halve lading" |
| 5. Nummer programma en controlelampje resterende tijd | 11. Tablet (tab) toets met controlelampje |
| 6. Controlelampje uitstel | |

APPARAAT

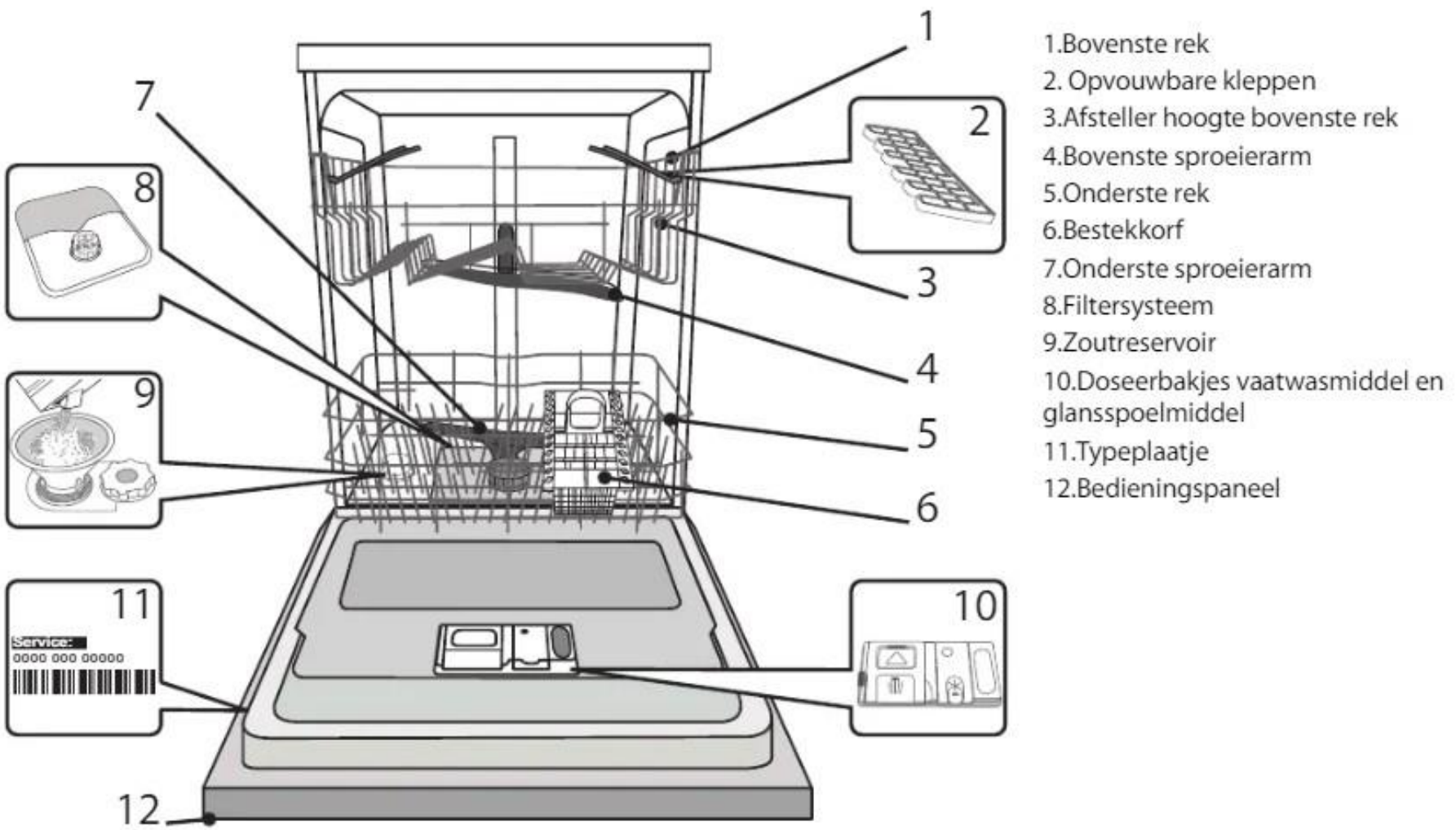

- | |
|--|
| 1. Bovenste rek |
| 2. Opvouwbare kleppen |
| 3. Afsteller hoogte bovenste rek |
| 4. Bovenste sproeierarm |
| 5. Onderste rek |
| 6. Bestekkorf |
| 7. Onderste sproeierarm |
| 8. Filtersysteem |
| 9. Zoutreservoir |
| 10. Doseerbakjes vaatwasmiddel en glansspoelmiddel |
| 11. Typeplaatje |
| 12. Bedieningspaneel |

| Programma | Drogen fase | Beschikbare functies ^{*)} | Vaatwasmiddelbakje | | Duur van wasprogramma (h:min)**) | Waterverbruik (liter/cyclus) | Energieverbruik (kWh/cyclus) |
|--------------------|-------------|------------------------------------|--------------------|---|----------------------------------|------------------------------|------------------------------|
| | | | Kuip | B | | | |
| 1. Eco | Eco 50° | ☰ 1/2 ☐ | ✓ | ✓ | 3:10 | 10,5 | 1,03 |
| 2. Intensief | ☑ 65° | ☰ 1/2 ☐ | ✓ | ✓ | 2:50 | 14 | 1,50 |
| 3. Normaal | ☰ 60° | ☰ 1/2 ☐ | - | ✓ | 3:00 | 14 | 1,40 |
| 4. Snel 30' | ☰ 50° | ☰ ☐ | - | ✓ | 0:30 | 9 | 0,50 |
| 5. Voorspoelen | ☰ - | ☰ 1/2 | - | - | 0:12 | 4,5 | 0,01 |
| 6. Desinfecterende | ☑ 65° | ☰ | - | ✓ | 1:20 | 10 | 1,25 |

KEUKEN

1.2 COMBIMICROGOLFOVEN

PRODUCTBESCHRIJVING

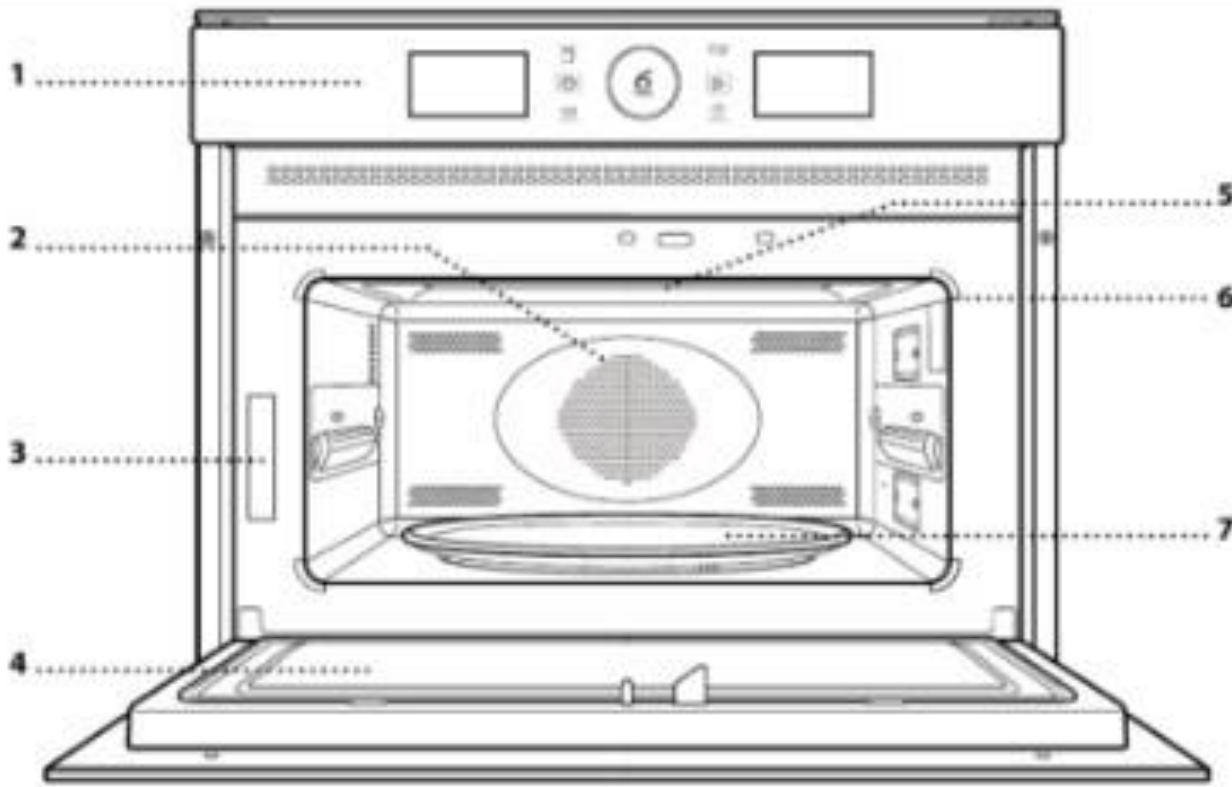

1. Bedieningspaneel
2. Circulair verwarmingselement (niet zichtbaar)
3. Identificatieplaatje (niet verwijderen)
4. Deur
5. Bovenste verwarmingselement/grill
6. Licht
7. Draaiplateau

BEDIENINGSPANEEL

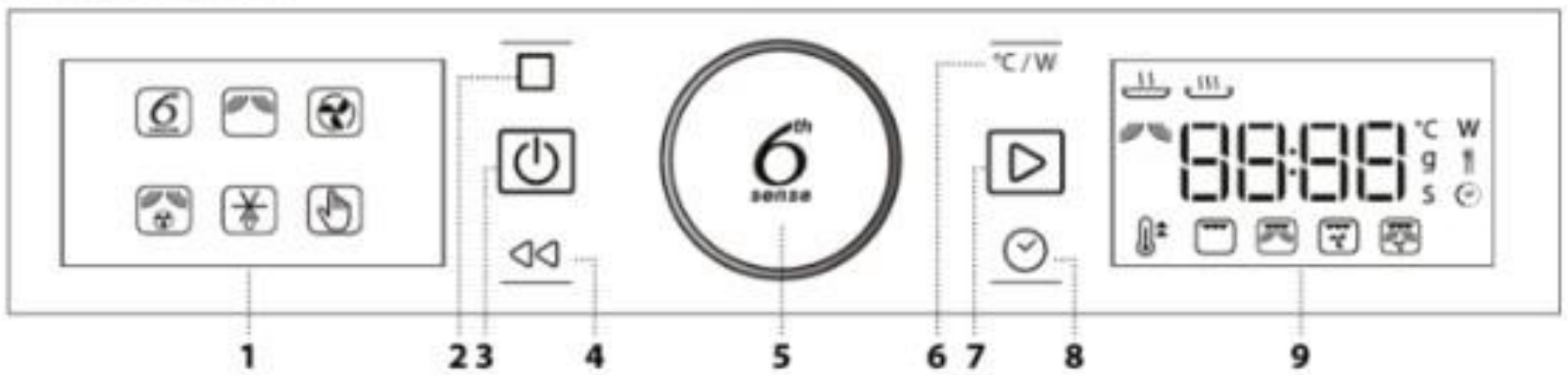

1. LINKER DISPLAY

2. PAUZE

Om een bereidingsprogramma te onderbreken

3. ON/OFF

Om de oven aan en uit te zetten en om een actieve functie op elk gewenst moment te stoppen.

4. TERUG

Om terug te gaan naar het vorige menu.

5. DRAAIKNOP / 6th SENSE-KNOP

Draai de draaiknop rond om de functies te doorlopen en alle bereidingsparameters in te stellen. Druk op de toets  om functies of parameters te selecteren, in te stellen, toegang ertoe te krijgen en te bevestigen en ook om vervolgens het bereidingsprogramma te starten.

6. VERMOGEN

Om de temperatuur, het grillniveau of het magnetronvermogen in te stellen.

7. START

Voor het starten van de functies en de bevestiging van de instellingen

8. TIJD

Voor het instellen van de tijd ofwel het instellen of aanpassen van de bereidingstijd.

9. RECHTER DISPLAY

KEUKEN

1.3 DOLCE GUSTO (PREMIUM & VIP cottage)

1. Vul de watertank met vers water.
2. Zet je toestel aan. Wacht tot het rode lampje stopt met knipperen en groen wordt.
3. Trek de sluihendel omhoog.
4. Bepaal met het selectiewiel de waterhoeveelheid. De aanbevolen hoeveelheid staat op de capsule.
5. Plaats de capsule in de houder en sluit de hendel weer (na het sluiten de hendel niet meer openen voordat de koffie gezet is).
6. Bevestig door op de knop voor "warm" te drukken (of op de knop voor "koud" indien u een koude drank gebruikt).
7. De watertoevoer stopt automatisch. Wacht tot het rode lampje stopt met knipperen. Als het lampje groen is, kunt u de capsule verwijderen.
8. Als er nog een 2de capsule nodig is (bijvoorbeeld bij cappuccino), herhaalt u dit proces.

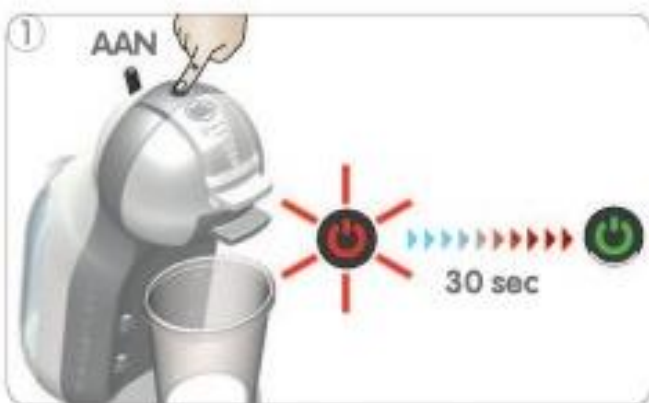

Schakel de machine in. De aan-/uitknop begint rood te knipperen terwijl de machine gedurende ongeveer 30 seconden warm wordt. Daarna brandt de aan-/uitknop groen en is de machine gereed.



Pas de positie van het lekbakje aan de overeenkomstig gekozen drank (zie pagina 6-7). Plaats een kopje op het lekbakje.



Open de vergrendelingsbeugel en trek de capsulehouder uit de machine. Plaats een capsule in de capsulehouder en schuif deze terug in de machine. Sluit de vergrendelingsbeugel.



Zet de doseringsindicator op het gewenste niveau naargelang de aanbeveling op de capsule of stel het aantal streepjes in naargelang uw eigen smaak.

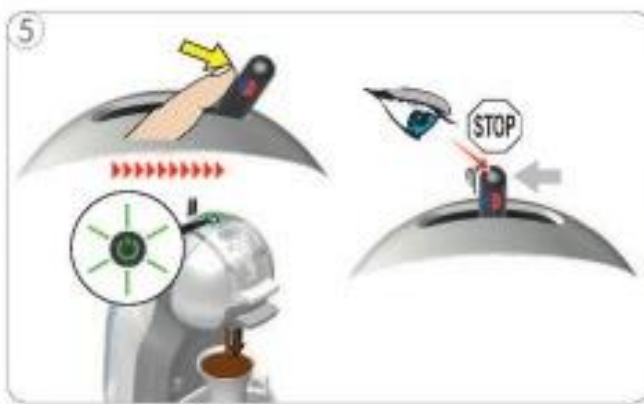

Duw de hendel naar rechts voor warme drankjes en naar links voor koude drankjes. Wacht tot de hendel terug naar het midden komt en er geen water meer doorloopt. Extractie kan handmatig gestopt worden door de hendel naar de middelste positie te verplaatsen.

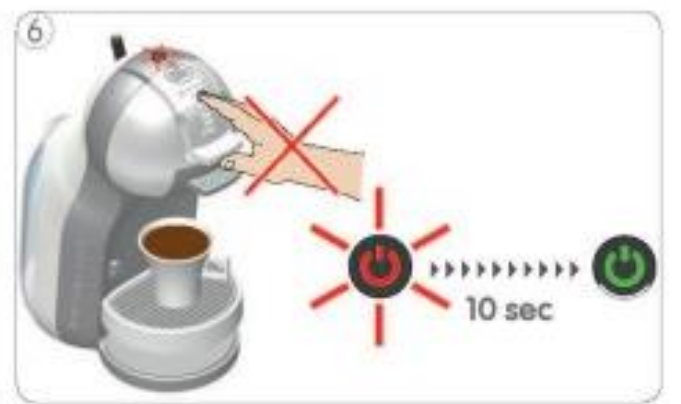

Na de bereiding knippert de aan-/uitknop rood gedurende ongeveer 10 seconden. **De vergrendelingsbeugel dan nog niet openen!**



Pak het kopje van het lekbakje. Open de vergrendelingsbeugel.



Trek de capsulehouder uit de machine en verwijder de gebruikte capsule. Plaats de gebruikte capsule in de capsulecontainer. Gooi de capsule weg.



Spoel de capsulehouder met water aan beide kanten en droog hem af. Plaats de capsulehouder in de machine. Geniet van uw drank!

WELLNESS (VIP)

2.1 INFRAROODSAUNA

Paneelbeschrijving sauna

1. **Temperatuurregeling gebied:** AAN- en UIT-knop: wordt gebruikt om de sauna in- en uit te schakelen.

2. **Plus- en Minus-knop:** het temperatuurgebied wordt gebruikt om de saunatemperatuur in te stellen. Druk op de twee knoppen tegelijk om de graden Celsius en Fahrenheit te wijzigen.
LED-knop: om de twee LED-lampjes te bedienen

2. **Indicatielampje:**

Groen licht: verwarming aangegeven licht

Rood licht: vermogen aangegeven



Wat gebeurt er in een infraroodcabine?

In een infraroodcabine wordt het gewenste effect bereikt door het samenspel van infraroodstralen en de luchttemperatuur. De infraroodstralen worden door elektrische stralers opgewekt. Deze infraroodstraling verwarmt direct de huid zonder dat hier warme lucht voor nodig is.

De lucht in een infraroodsauna wordt warm doordat de stralers in de cabine niet alleen infraroodstralen leveren, maar ook warme lucht. Ook de personen en het door de infraroodstraling opgewarmde hout van de cabine dragen hun steentje bij aan de verwarming van de lucht in de cabine. Door de geïsoleerde wanden kan de omgevingstemperatuur snel naar 40 tot 60 C° stijgen. De stralers in een infraroodcabine zijn zo opgesteld dat ze rondom het lichaam kunnen voorzien van infrarood. Dit is meestal in de rug en in de hoeken van een cabine.

Door de combinatie van de directe verwarming van de huid en de warme lucht in de cabine wordt de bloedcirculatie gestimuleerd. Het lichaam reageert hier onder meer op met een stijging van de hartslag. Deze reactie van het lichaam zorgt voor een lichte training met conditie-effect. Door deze verhoogde circulatie worden afvalstoffen versneld afgevoerd. Medische onderzoeken bevestigen dat het infraroodsauna-gebruik een harttraining veroorzaakt, omdat het lichaam de temperatuur op 37 C° wil houden en daarvoor de hartslag verhoogt. Gelijktijdig gaat het lichaam al zijn mogelijke afkoelingssysteem in werking zetten, waarbij transpireren het belangrijkste is.

Hoe wordt een infraroodsauna het best gebruikt?

Een douche of een bad voor gebruik kan het zweten bevorderen.

Kijk nooit rechtstreeks in de infraroodstralers! Te lange en rechtstreekse instraling van deze hoog energetische IR kan beschadiging van de ogen veroorzaken.

Belangrijk is het om regelmatig voor en na het gebruik van de infraroodsauna (mineraal) water te drinken. Na afloop van uw saunasessie (ca 30min) is een lauwwarme douche de beste afsluiter.

WELLNESS (VIP)

2.2 BUBBELBAD



1. Aan/uitknop van de jets + verlichting

Dit zal in werking treden na het vullen van het bad tot ca. 10 cm onder de rand

2. Instellen sterkte jets

Rechts: zachter

Links: harder

3. Temperatuur

Rechtsom draaien: warmer

Linksom draaien: kouder

4. Keuzeknop

Bad, toevoer, uit, douchekop

WOONKAMER

3.1 CENTRALE VERWARMING

Geachte gast,
Center Parcs heeft het altijd als haar plicht gezien om verantwoord met het milieu om te gaan. Daarom heeft Center Parcs een energie besparende thermostaat laten ontwikkelen.

U kunt de gewenste temperatuur instellen via de + en - knop. Aanraking is hierbij voldoende.

Bij het aanraken van de knoppen wordt de ingestelde temperatuur zichtbaar. Na 3 seconden wordt de actuele temperatuur zichtbaar.

De thermostaat beschikt over een bewegingssensor. Hierdoor kan de thermostaat zichzelf terugschakelen bij uw afwezigheid. Ook als u slaapt zal automatisch een lagere temperatuur ingezet worden.

Via een klokfunctie wordt de temperatuur 's ochtends naar een comfortabele temperatuur gebracht, vervolgens kunt u de gewenste temperatuur instellen.

Bij elke automatische temperatuursverandering hoort u een pieptoon.

Sehr geehrte Gast,
Center Parcs hat es schon immer als ihre Pflicht betrachtet, auf verantwortungsvolle Weise mit der Umwelt umzugehen. Deshalb hat Center Parcs einen energiesparenden Thermostat entwickeln lassen.

Sie können die gewünschte Temperatur mit der + und - Taste einstellen. Die Berührung genügt.

Beim Berühren der Tasten wird die eingestellte Temperatur angezeigt. Nach 3 Sekunden wird die Aktuelle Temperatur angezeigt.

Der Thermostat verfügt über einen Bewegungssensor. Dadurch kann sich der Thermostat bei Ihrer Abwesenheit selbst zurückschalten. Auch wenn Sie schlafen, wird automatisch eine niedrigere Temperatur eingestellt.

Mit Hilfe einer Zeitschaltuhr wird die Temperatur morgens auf einen angenehmen Stand gebracht, anschließend können Sie die gewünschte Temperatur einstellen.

Bei jeder automatischen Temperaturänderung hören Sie einen Piepton.

Cher hôte,
Center Parcs a toujours considéré qu'il était de son devoir de respecter l'environnement. C'est pourquoi Center Parcs a fait développer un thermostat à économie d'énergie.

Vous pouvez régler la température souhaitée à l'aide de bouton + et -. Il suffit de l'effleurer.

La température réglée apparaît en effleurant les boutons. La température réelle s'affiche après 3 secondes.

La thermostat est doté d'un capteur de mouvement. Il permet au thermostat de se déconnecter automatiquement en votre absence. Une température moins élevée sera également réglée lorsque vous dormez.

Une fonction horloge permet de régler une température confortable lorsque vous vous levez ; ensuite, vous pouvez régler la température souhaitée

Un bip est émis à chaque changement de température automatique.



WOONKAMER

3.2 OPEN HAARD

Open haard

Ter voorkoming van schoorsteenbrand is het alleen toegestaan om de geperste openhaardblokken te gebruiken die in de Daily Foodstore te koop zijn.



SLAAPKAMER

4.1 KLUIS

Het kluisje vindt u in de kast van de slaapkamer. We raden u aan dit kluisje te gebruiken voor uw waardevolle voorwerpen.

Als het deurtje van de elektronische kluis open staat, kunt u het gebruiken. Als het kluisje niet geopend is, meldt u dit dan bij de receptie.

TYPE 1:

- Toets * in. U hoort een signaal en een lichtje brandt.
- Toets binnen 8 sec. 'A' in.
- Toets na een melodie uw persoonlijke code in van minimaal 4 cijfers
- Na het intoetsen van uw code, toetst u #. Uw code is geprogrammeerd.

SLUITEN: Toets * in, toets binnen 8 sec. uw code in.

Toets # in en draai de knop 2x naar links.

OPENEN: Toets * in, toets binnen 8 sec. uw code in.

Toets # in en draai de knop 2x naar rechts.

TYPE 2:

U kunt tegen een borg een slot voor de kluis bij de receptie krijgen. De borg krijgt u na het inleveren terug.

TYPE 3:

SLUITEN: Sluit de kluisdeur en voer uw 4- of 6-cijferige code in.

Druk op # om te sluiten.

OPENEN: Voer uw 4- of 6-cijferige code in en de kluis zal vanzelf open gaan.

Belangrijk!

Bij vertrek op het einde van uw verblijf de kluis a.u.b. met open deur achterlaten!



TERRAS

5.1 TIMERKNOP TERRASVERLICHTING (bij schuifraam)

Naast het schuifraam vindt u een timerknop.
Deze dient om de verlichting op uw terras te timen.



TERRAS

5.2 BARBECUE (VIP COTTAGE)

Op het terras van de VIP cottages vindt u een stenen barbecue.
Het rooster vindt u in de lade.
U dient het rooster na gebruik weer in de lade te leggen.

In de Comfort en Premium cottages bevindt zich geen barbecue.
U kunt een exemplaar aanschaffen in de Foodstore. Tevens kunt u hier houtskool en
aanmaakblokken kopen.

Het is uitsluitend toegestaan om houtskool in de barbecue te gebruiken (geen hout!).



Manuel d'utilisation

1 CUISINE 1-3

- 1.1 Lave-vaisselle 1
- 1.2 Micro-ondes combi 2
- 1.3 Dolce Gusto 3

2 WELLNESS (VIP) 4-5

- 2.1 Sauna Infrarouge 4
- 2.2 Bain à remous 5

3 SALON 6-7

- 3.1 Thermostat 6
- 3.2 Cheminée 7

4 CHAMBRE 8

- 4.1 COFFRE-FORT 8

5 TERRASSE 9-10

- 5.1 BOUTON DE PROGRAMMATION DE L'ÉCLAIRAGE DE LA TERRASSE (À LA FENÊTRE COULISSANTE) 9
- 5.2 BARBECUE 10

CUISINE

1.1 Lave-vaisselle

WHIRLPOOL WIC 3B16

APPAREIL

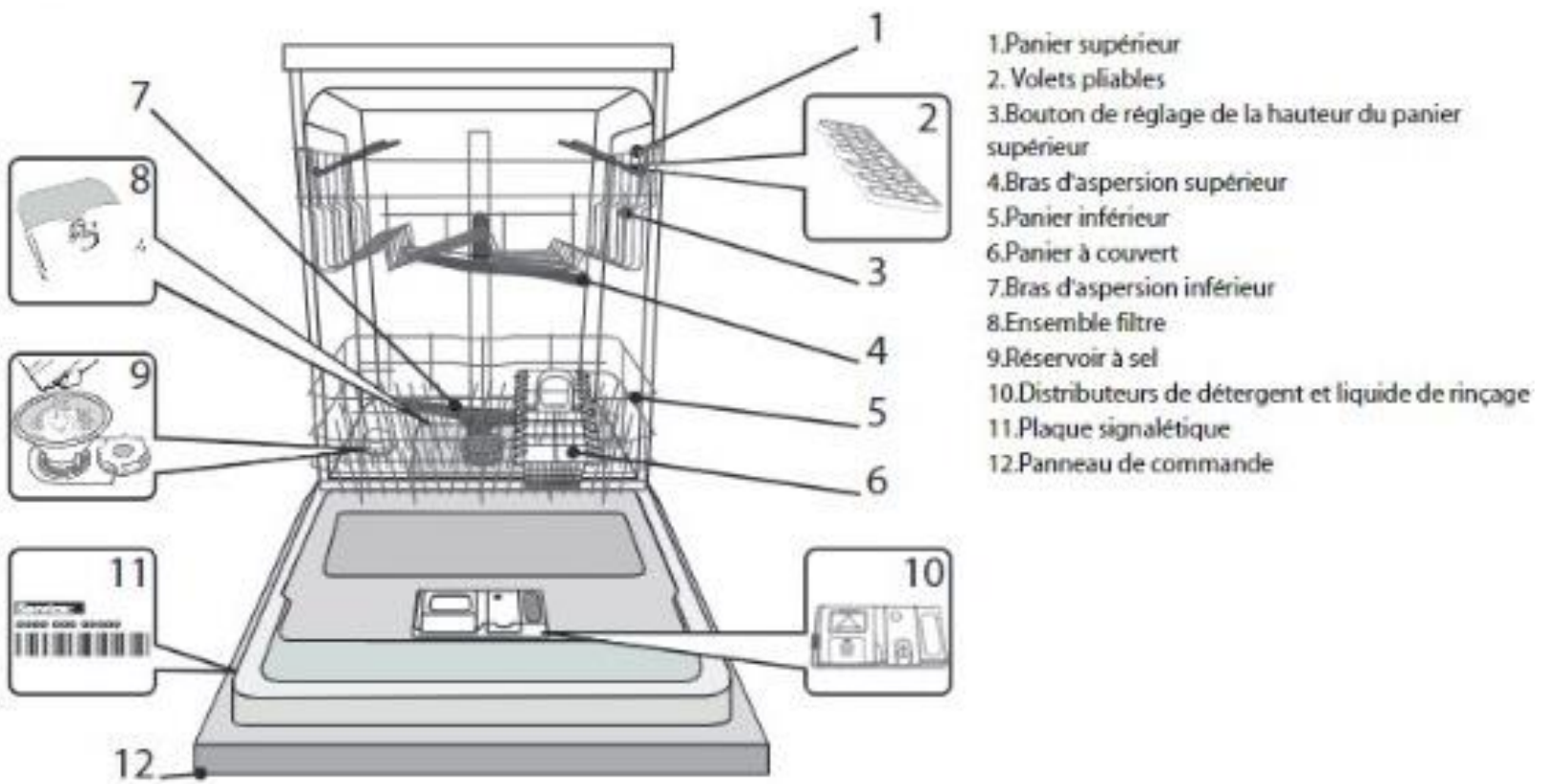

PANNEAU DE COMMANDE

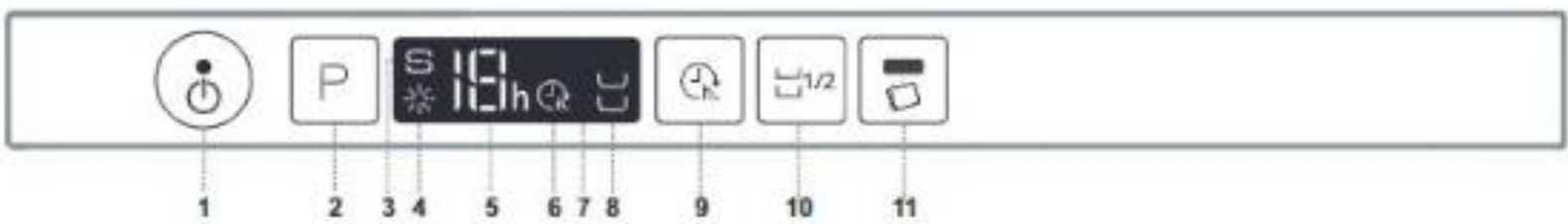

- | | |
|---|------------------------------------|
| 1. Touche Marche-Arrêt/Réinitialisation avec le voyant | 7. Affichage |
| 2. Sélecteur de programme | 8. Voyant Demi-charge |
| 3. Voyant de niveau de sel | 9. Touche Différé |
| 4. Voyant de niveau de liquide de rinçage | 10. Touche Demi-charge |
| 5. Voyant pour le numéro du programme et le temps restant | 11. Touche Pastille avec le voyant |
| 6. Voyant Différé | |

WHIRLPOOL WBC3C26X

DESCRIPTION DU PRODUIT

APPAREIL

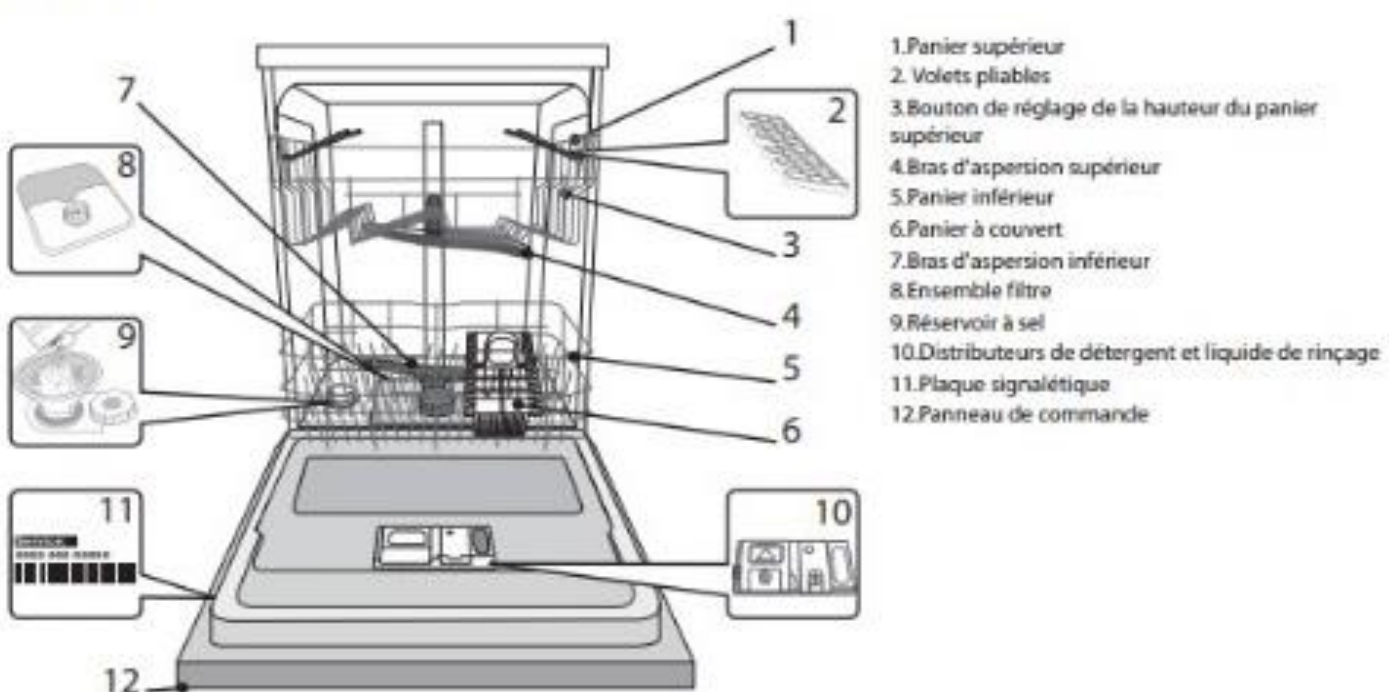

PANNEAU DE COMMANDE



- | | |
|---|--|
| 1. Touche Marche-Arrêt/Réinitialisation avec le voyant | 8. Voyant Pastille |
| 2. Touche Sélecteur de programme avec le voyant | 9. Voyant Robinet d'eau fermé |
| 3. Touche Demi-charge avec le voyant / Verrou | 10. Voyant de niveau de liquide de rinçage |
| 4. Voyant programme Éco | 11. Voyant de niveau de sel |
| 5. Voyant de Verrouillage | 12. Touche «Rinçage Antibactérienne» avec le voyant / Pastille |
| 6. Affichage | 13. Touche Différé avec le voyant |
| 7. Voyant pour le numéro du programme et le temps restant | 14. Touche Départ/Pause avec le voyant / Drainer |

CUISINE

1.2 Micro-ondes Combi

DESCRIPTION DU BANDEAU DE COMMANDE

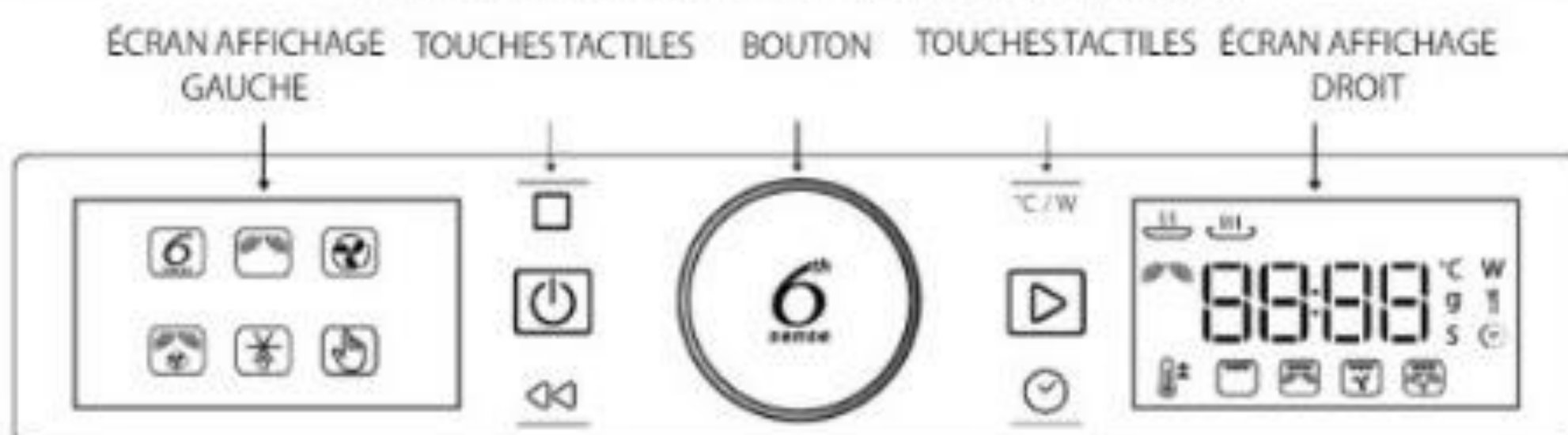

BOUTONS ET TOUCHES TACTILES

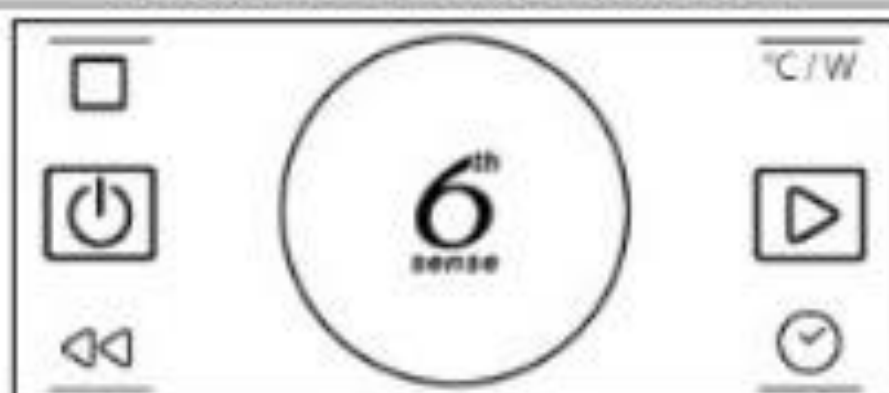

SÉLECTEUR ROTATIF

Tournez pour sélectionner les fonctions et régler tous les paramètres de cuisson.



BOUTON 6th SENSE

Appuyer sur ce bouton pour sélectionner, régler, accéder et confirmer les fonctions ou les paramètres et lancer le programme de cuisson.



PAUSE – Pour interrompre un cycle de cuisson.

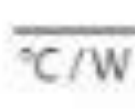

PUISSANCE – Pour régler la température ou la puissance du gril ou du micro-ondes.



MARCHE/ARRÊT – Pour mettre l'appareil sur MARCHE ou ARRÊT à tout moment.



DÉMARRER – Pour exécuter les fonctions de cuisson.



RETOUR – Pour retourner à l'écran précédent.



DURÉE – Pour régler l'horloge et la durée d'un cycle de cuisson.

CUISINE

1.3 DOLCE GUSTO (PREMIUM & VIP cottage)



WELLNESS (VIP)

2.1 SAUNA INFRAROUGE

Description du panneau:

- Zone de contrôle de température: Bouton 'ON' et 'OFF': pour allumer et éteindre le sauna.
- Bouton 'plus' et 'moins': la zone de température pour régler la température du sauna.
- Appuyer simultanément sur les deux boutons pour changer les degrés Celsius.
- Bouton LED: pour contrôler les deux lumières LED.



WELLNESS (VIP)

2.2 BAIN À REMOUS



Remarque : éteignez d'abord les Jets, puis videz le bain.

1. Bouton marche/arrêt des jets + éclairage

Ce bouton se met en marche après avoir rempli la baignoire jusqu'à environ 10 cm en dessous du bord.

2. Réglage de l'intensité des jets

A droite : plus doux
Gauche : plus fort

3. Température

Tourner à droite: plus chaud
Tourner à gauche: plus froid

4. Bouton de sélection

Bain, alimentation, arrêt, pommeau de douche

SALON

3.1 Thermostaat

Geachte gast,
Center Parcs heeft het altijd als haar plicht gezien om verantwoord met het milieu om te gaan. Daarom heeft Center Parcs een energie besparende thermostaat laten ontwikkelen.

U kunt de gewenste temperatuur instellen via de + en - knop. Aanraking is hierbij voldoende.

Bij het aanraken van de knoppen wordt de ingestelde temperatuur zichtbaar. Na 3 seconden wordt de actuele temperatuur zichtbaar.

De thermostaat beschikt over een bewegingssensor. Hierdoor kan de thermostaat zichzelf terugschakelen bij uw afwezigheid. Ook als u slaapt zal automatisch een lagere temperatuur ingezet worden.

Via een klokfunctie wordt de temperatuur 's ochtends naar een comfortabele temperatuur gebracht, vervolgens kunt u de gewenste temperatuur instellen.

Bij elke automatische temperatuursverandering hoort u een piepton.

Sehr geehrte Gast,
Center Parcs hat es schon immer als ihre Pflicht betrachtet, auf verantwortungsvolle Weise mit der Umwelt umzugehen. Deshalb hat Center Parcs einen energiesparenden Thermostat entwickeln lassen.

Sie können die gewünschte Temperatur mit der + und - Taste einstellen. Die Berührung genügt.

Beim Berühren der Tasten wird die eingestellte Temperatur angezeigt. Nach 3 Sekunden wird die Aktuelle Temperatur angezeigt.

Der Thermostat verfügt über einen Bewegungssensor. Dadurch kann sich der Thermostat bei Ihrer Abwesenheit selbst zurückschalten. Auch wenn Sie schlafen, wird automatisch eine niedrigere Temperatur eingestellt.

Mit Hilfe einer Zeitschaltuhr wird die Temperatur morgens auf einen angenehmen Stand gebracht, anschließend können Sie die gewünschte Temperatur einstellen.

Bei jeder automatischen Temperaturänderung hören Sie einen Piepton.

Cher hôte,
Center Parcs a toujours considéré qu'il était de son devoir de respecter l'environnement. C'est pourquoi Center Parcs a fait développer un thermostat à économie d'énergie.

Vous pouvez régler la température souhaitée à l'aide de bouton + et -. Il suffit de l'effleurer.

La température réglée apparaît en effleurant les boutons. La température réelle s'affiche après 3 secondes.

La thermostat est doté d'un capteur de mouvement. Il permet au thermostat de se déconnecter automatiquement en votre absence. Une température moins élevée sera également réglée lorsque vous dormez.

Une fonction horloge permet de régler une température confortable lorsque vous vous levez ; ensuite, vous pouvez régler la température souhaitée

Un bip est émis à chaque changement de température automatique.



SALON

3.2 Cheminée

- Pour éviter les feux de cheminée, il est uniquement permis d'utiliser les bûches pressées disponibles à la vente dans le Daily Foodstore.



CHAMBRE

4.1 COFFRE-FORT

Nous vous recommandons d'utiliser le coffre pour vos objets de valeur.

TYPE 1 : Introduisez *. Vous entendez un signal et un voyant s'allume.

Introduisez 'A' dans les 8 secondes.

Après une mélodie, introduisez votre code personnel d'au moins 4 chiffres.

Après avoir introduit votre code, appuyez sur #. Votre code est programmé.

FERMETURE :

Appuyez sur *, entrez votre code dans les 8 secondes.

Tapez # et tournez le bouton 2x vers la gauche.

OUVERTURE :

Tapez *, tapez votre code dans les 8 secondes.

Entrez # et tournez le bouton 2x vers la droite.

TYPE 2 : Vous pouvez obtenir un cadenas pour le coffre-fort à la réception moyennant une caution (20 €). Vous récupérerez la caution après avoir rendu le cadenas.

TYPE 3 : FERMER : Fermez la porte du casier et entrez votre code à 4 ou 6 chiffres.

Appuyez sur # pour fermer.

OUVERTURE : Introduisez votre code à 4 ou 6 chiffres et le coffre-fort s'ouvrira automatiquement.

Important : lorsque vous quittez les lieux à la fin de votre séjour, vous devez entrer votre code de sécurité.

Lorsque vous quittez le coffre-fort à la fin de votre séjour, laissez la porte ouverte.



TERRASSE

5.1 ÉCLAIRAGE DE TERRASSE AVEC BOUTON DE MINUTERIE

A côté de la fenêtre coulissante, vous trouverez un bouton de minuterie. Il permet de programmer l'éclairage de votre terrasse.



TERRASSE

5.2 BARBECUE (VIP COTTAGE)

Sur la terrasse des cottages VIP, vous trouverez un barbecue en pierre. La grille se trouve dans le tiroir. Vous devez remettre la grille dans le tiroir après utilisation.

Il n'y a pas de barbecue dans les cottages Comfort et Premium. Vous pouvez en acheter un dans le Foodstore. Vous pouvez également y acheter du charbon de bois et des allume-feux.

Seul le charbon de bois peut être utilisé dans le barbecue (pas de bois !).



Manuals

1 Kitchen 1-3

- 1.1 DISHWASHER 1
- 1.2 COMBI MICROWAVE 2
- 1.3 DOLCE GUSTO 3

2 WELLNESS (VIP) 4-5

- 2.1 INFRARED SAUNA ROOM 4
- 2.2 BUBBLE BATCH 5

3 LIVING ROOM 6-7

- 3.1 CENTRAL HEATING 6
- 3.2 FIREPLACE 7

4 BEDROOM 8

- 4.1 SAFE 8

5 TERRACE 9-10

- 5.1 TIMER BUTTON FOR TERRACE LIGHTING (BY THE SLIDING DOOR) 9
- 5.2 BBQ 10

KITCHEN

1.1 DISHWASHER

CONTROL PANEL

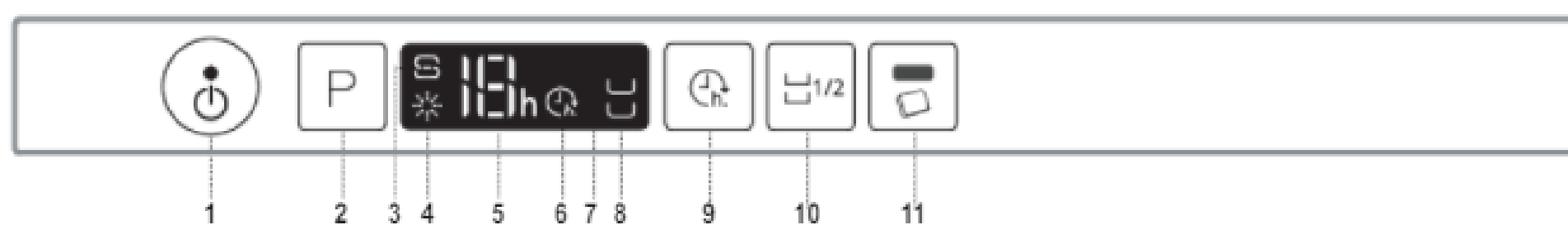

- | | |
|--|--|
| 1. On-Off/Reset button with indicator light | 7. Display |
| 2. Program selection button | 8. Half Load button indicator light |
| 3. Salt refill indicator light | 9. Delay button |
| 4. Rinse Aid refill indicator light | 10. Half Load button |
| 5. Program number and remaining time indicator | 11. Tablet (Tab) button with indicator light |
| 6. Delay indicator light | |



APPLIANCE

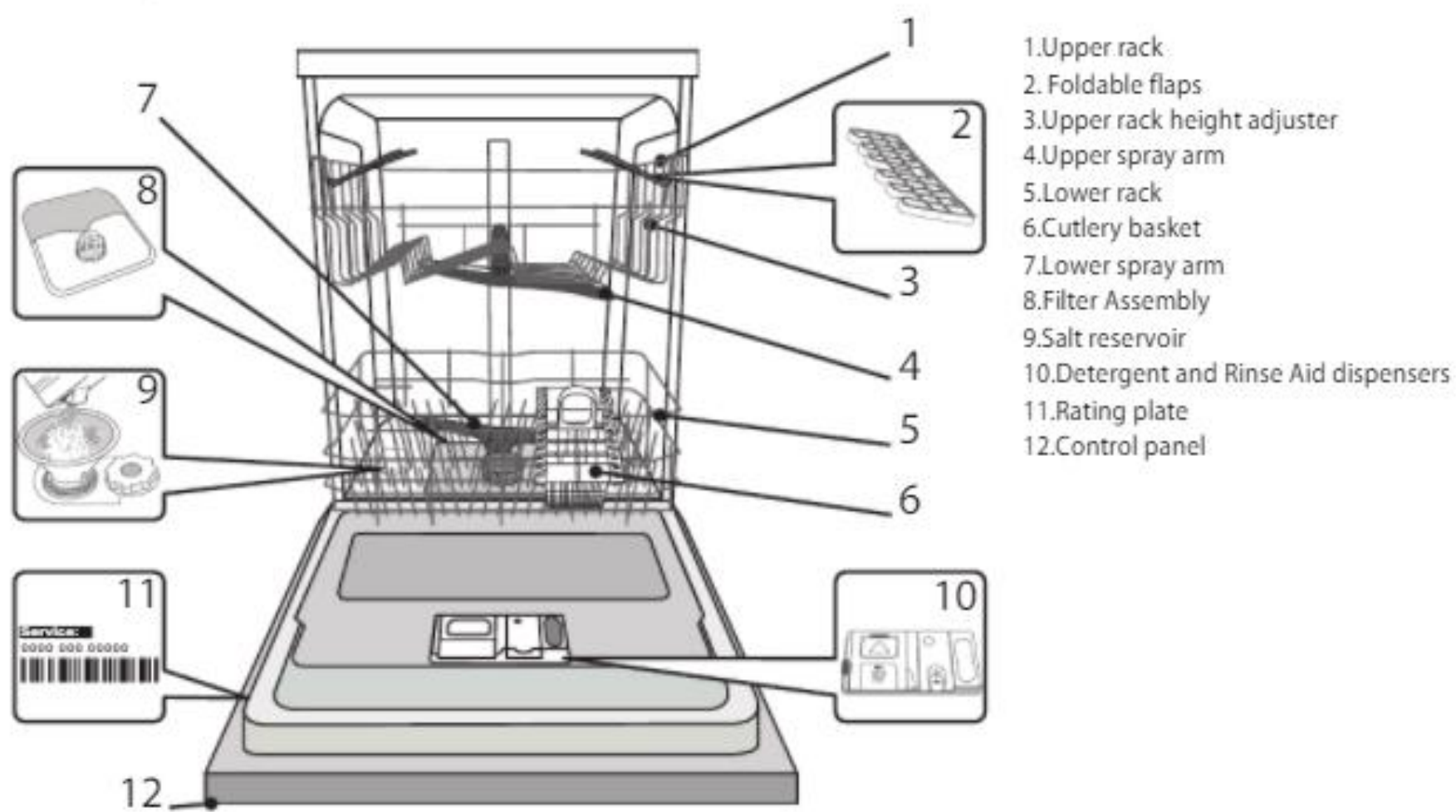

1. Upper rack
2. Foldable flaps
3. Upper rack height adjuster
4. Upper spray arm
5. Lower rack
6. Cutlery basket
7. Lower spray arm
8. Filter Assembly
9. Salt reservoir
10. Detergent and Rinse Aid dispensers
11. Rating plate
12. Control panel

KITCHEN

1.2 COMBI MICROWAVE

EN

DAILY REFERENCE GUIDE



THANK YOU FOR PURCHASING A WHIRLPOOL PRODUCT
To receive more comprehensive help and support, please register your product at www.whirlpool.eu/register



You can download the Safety Instructions and the Use and Care Guide by visiting our website docs.whirlpool.eu and following the instructions on the back of this booklet.



Before using the appliance carefully read the Health and Safety guide.

PRODUCT DESCRIPTION

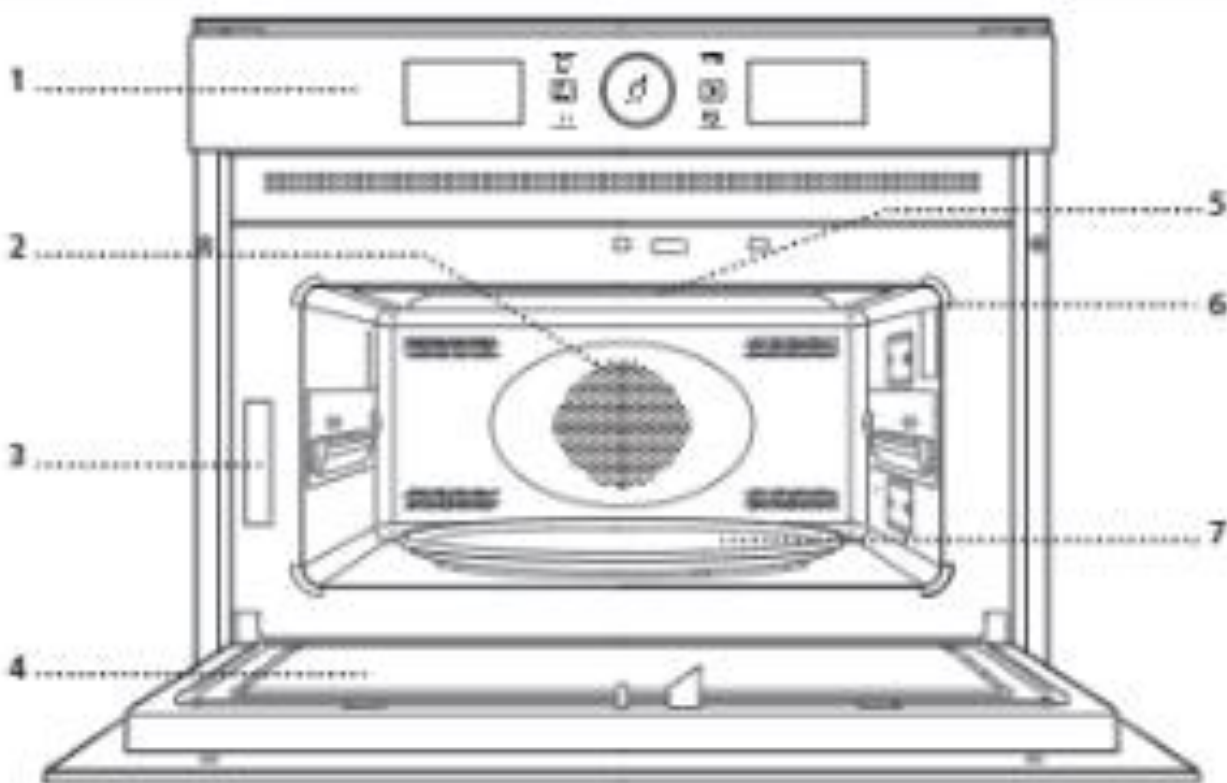

1. Control panel
2. Circular heating element (non-visible)
3. Identification plate (do not remove)
4. Door
5. Upper heating element/grill
6. Light
7. Turntable

CONTROL PANEL

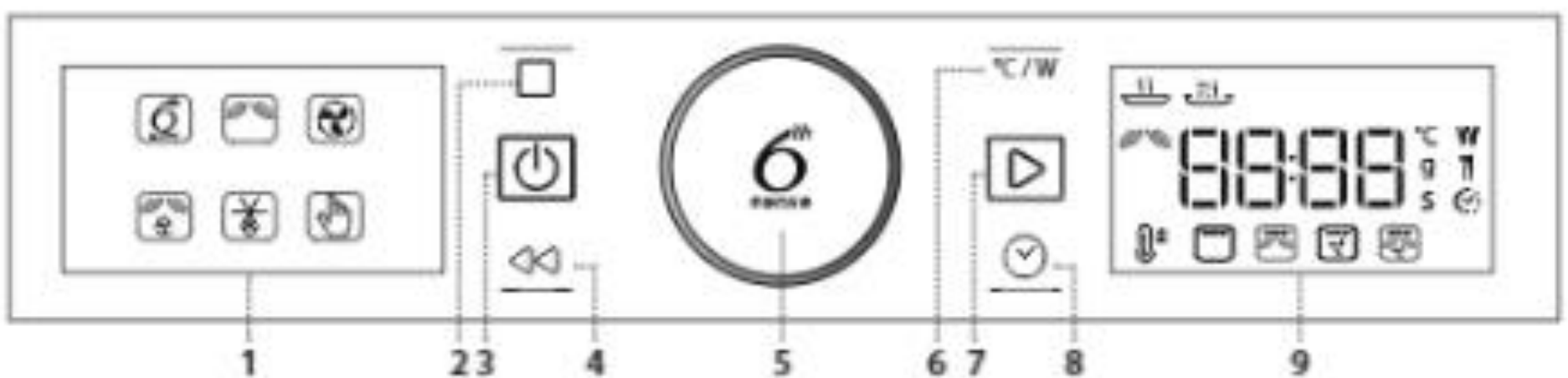

1. LEFT-HAND DISPLAY

2. PAUSE

To pause a cooking cycle

3. ON/OFF

For switching the oven on and off and for stopping an active function at any time.

4. BACK

For returning to the previous screen.

5. ROTARY KNOB / 6th SENSE BUTTON

Turn this to navigate through the functions and adjust all of the cooking parameters. Press to select, set, access or confirm functions or parameters and eventually start the cooking program.

6. POWER

To adjust the temperature, grill level or microwave power.

7. START

For starting functions and confirming settings

8. TIME

For setting the time as well as setting or adjusting the cooking time.

9. RIGHT-HAND DISPLAY

LIVING ROOM

3.1 CENTRALE VERWARMING

Dear guest,

Center Parcs has always seen it as its duty to be respectful towards the environment.

That's why Center Parcs has developed an energy saving thermostat.

You can set the desired temperature by using the + and – buttons: touching is enough.

When you touch the buttons the temperature you have set will be displayed. The actual temperature is visible after 3 seconds.

The thermostat is fitted with a movement sensor. This enables the thermostat to lower the temperature during your absence. The temperature will also be lowered automatically while you are sleeping.

A clock function ensures that the temperature in the mornings is raised to a comfortable level, after which you can set your own desired temperature.

When the temperature changes automatically you will hear a beep.

Living room

3.2 Fireplace

To prevent chimney fire, it's only allowed to use pressed fireplace logs (available in the Daily Foodstore)



Bedroom

4.1 Safe

You can find a safe in the closet of the bedroom. We recommend you to use this safe for your valuables.

Electronic safe

If the safe door is open, you can use it.

If the door is closed, please contact the reception

- Enter *. You will hear a beep, and a light will turn on;
- Press 'A' within 8 seconds;
- Enter your personal code after the melody;
- The code has to be 4 digits and after entering your code, enter #;
- Your code has been programmed.

To close the safe

- Enter*;
- Enter your code within 8 seconds;
- Enter # and turn the knob 2 times to the left.

To open the safe

- Enter #
- Enter your code within 8 seconds
- Enter # and turn the knob clockwise 2 times.

Important: if you leave after your stay, please leave the safe with the door open.



TERRACE

5.1 Timer Button Terrace Lighting (by the sliding doors)

Next to the sliding window, you will find a timer button to time the lighting on your terrace.



TERRACE

5.2 BBQ (VIP COTTAGE)

The VIP cottages have a stone BBQ on the terrace.

You can find the grid in the drawer. Please put the grid back in the drawer after use.

There is no BBQ in a comfort or premium cottage. U can order a “grill package” (with all the food included) in the Daily Foodstore. You can also buy charcoal and matches over there.

It's only allowed to use charcoal in the BBQ, no wood.

