

 Center Parcs

Bedienungsanleitung / Operating manual

Park Allgäu



Inhaltsverzeichnis

1

Küche

1-6

- 1.1 Spülmaschine 1
- 1.2 Mikrowelle (alle Häuser) 2
- 1.3 Backofen (Exclusive) 4
- 1.4 Induktionskochfeld 5
- 1.5 French Press (Exclusive) 6

2

Badezimmer

7-14

- 2.1 Whirlpool (VIP) 7
- 2.2 Whirlpool indoor & outdoor (Exclusive) 9
- 2.3 Infrarot-Sauna (VIP) 12
- 2.4 Finnische Sauna (VIP) 13

3

Wohnraum

15-16

- 3.1 Kamin (Premium/VIP) 15
- 3.2 Kamin (Exclusive) 16

4

Allgemein

17 - 21

- 4.1 Safe 17
- 4.2 Waschtrockner (Exclusive) 18
- 4.3 Waschtrockner (Exclusive Wellness) 20

Küche

1.1 Spülmaschine

BEDIENTAFEL

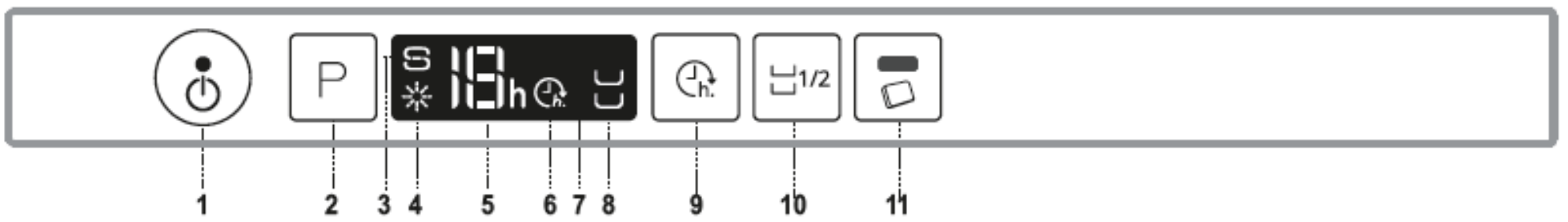

1. Ein-/Aus/Reset Taste mit Anzeigelicht
2. Programmwahl-Taste
3. Anzeigelicht zum Salz auffüllen
4. Anzeigelicht zum Klarspüler auffüllen
5. Programmnummer und verbleibende Zeitanzeige
6. Startvorwahl Anzeigelicht
7. Anzeige
8. Halbe Füllmenge Anzeige
9. Startvorwahl-Taste
10. Halb Füllmenge Taste
11. Tab-Taste mit Anzeigelicht

PROGRAMMTABELLE

Programm	Trocken-phase	Verfügbare Zusatzfunktionen ^{*)}	Behälter für Spülmittel		Programmdauer (Std:Min) ^{**)}
			Geschirrspüler-Innenraum	B	
1. Eco	✓		✓	✓	3:10
2. Intensiv	✓		✓	✓	2:50
3. Normal	✓		-	✓	3:00
4. Express 30'	-		-	✓	0:30
5. Vorspülen	-		-	-	0:12
6. Desinfizieren	✓		-	✓	1:20

Küche

1.2 Mikrowelle (alle Häuser)

BESCHREIBUNG DES BEDIENFELDS



DREHKNOPF UND BERÜHRUNGSTASTEN

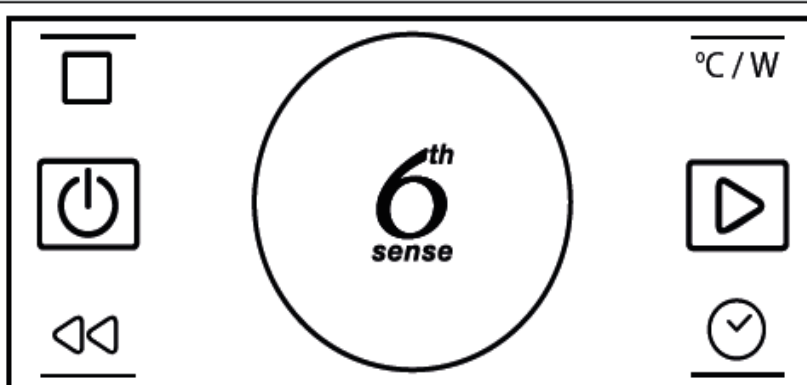

DREHKNOPF

Drehen Sie diesen Knopf zum Durchlaufen der Funktionen und für die Einstellung aller Garparameter.



6TH SENSE-DRUCKKNOPF

Drücken Sie diesen Knopf für Auswahl, Einstellung, Zugriff auf oder Bestätigung von Funktionen oder Parametern und dann zum Starten des Garprogramms.



PAUSE – Zum Unterbrechen eines Garzyklus.

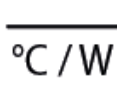

LEISTUNGSSTUFE – Zum Einstellen von Temperatur, Grillstufe oder Mikrowellenleistung.



EIN/AUS – Zum EIN- ODER AUSSCHALTEN des Geräts, wann Sie möchten.



START – Zum Starten der Garfunktionen.

















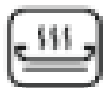

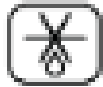
ZURÜCK – Für die Rückkehr zur vorherigen Displayansicht.

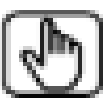

ZEIT – Zum Einstellen der Uhr und der Dauer eines Garzyklus.

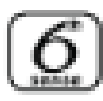
Küche

1.2 Mikrowelle (alle Häuser)

	MIKROWELLE				6 th Sense-CRISP-FUNKTION
	HEISSLUFT				
	CRISP-FUNKTION				SCHNELLES VORHEIZEN
	SCHNELLAUFTAUEN				KOMBINATIONSBE- TRIEB MIT HEISSLUFT
					GRILL
		Aufwärmen mit 6 th Sense			KOMBINATIONSBE- TRIEB MIT GRILL
					TURBOGRILL
		6 th Sense GAREN			KOMBINATIONSBE- TRIEB MIT TURBOGRILL

Küche

1.3 Backofen (Exclusive)

Bedienfeld

Die Front des Geräts ist in verschiedenen Material- und Farbausführungen erhältlich. Änderungen am tatsächlichen Aussehen des Geräts zum Zweck der Qualitätsverbesserung sind vorbehalten.

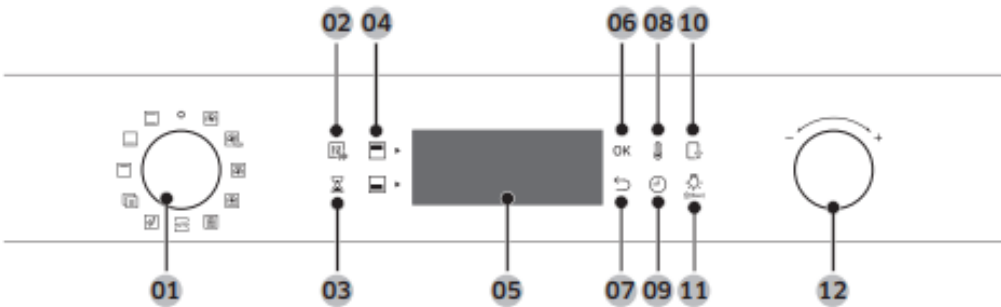

01 Moduswähler	Hiermit können Sie die Betriebsarten oder Funktionen des Geräts auswählen.
02 Schnelles Vorheizen (nur bestimmte Modelle)	Mit der Funktion zum schnellen Vorheizen können Sie das Gerät schnell auf eine zuvor eingestellte Temperatur vorheizen. <ul style="list-style-type: none"> • Drücken Sie auf diese Taste, um die Funktion zum schnellen Vorheizen zu aktivieren bzw. zu deaktivieren. • Nur im Einfachbetrieb verfügbar. • Nur verfügbar für Temperaturen über 100 °C.
03 Timer	Mit Hilfe der Timerfunktion können Sie bei einem Garvorgang die benötigte Zeit bzw. Betriebsdauer überprüfen.
04 Oberer/unterer Garraum	Diese Anzeigen sind aktiviert, wenn der Garraumteiler eingesetzt wurde. Sie können dann für die Zubereitung Ihrer Gerichte zwischen dem oberen und unteren Garraum wählen.
05 Display	Hier werden die jeweils ausgewählten Betriebsarten und Einstellungen angezeigt.
06 OK	Hiermit bestätigen Sie zuvor programmierte Einstellungen.
07 Zurück	Hiermit setzen Sie Ihre aktuellen Einstellungen zurück und kehren zum Hauptbildschirm zurück.
08 Temperatur	Hiermit stellen Sie die Gartemperatur ein.
09 Garzeit	Hiermit stellen Sie die Garzeit ein.
10 Smart Control	Verwenden Sie diese Option, um die Smart Control-Funktion auszuwählen.
11 Garraumbeleuchtung/Kindersicherung	Durch Drücken dieser Taste wird die Beleuchtung im Garraum ein- bzw. ausgeschaltet. Halten Sie die Taste 3 Sekunden lang gedrückt, um die Kindersicherung zu aktivieren, und erneut 3 Sekunden lang, um das Bedienfeld wieder freizugeben.
12 Funktionswähler	Mit dem Funktionswähler können Sie: <ul style="list-style-type: none"> • die Garzeit oder -temperatur einstellen. • Menüeinträge in den folgenden Untermenüs auswählen: Reinigung, Automatikprogramme, Sonderfunktionen, Grill. • bei den Automatikprogrammen die Portionsgrößen auswählen.

HINWEIS

Das Tippen auf dem Display funktioniert möglicherweise nicht einwandfrei, wenn Sie dabei Handschuhe aus Kunststoff oder Küchenhandschuhe tragen.

	Heißluft
	Ober-/Unterhitze
	Oberhitze + Heißluft
	Unterhitze + Heißluft
	Unterhitze
	Anbraten
	Öko-Heißluft

Küche

1.4 Induktionskochfeld

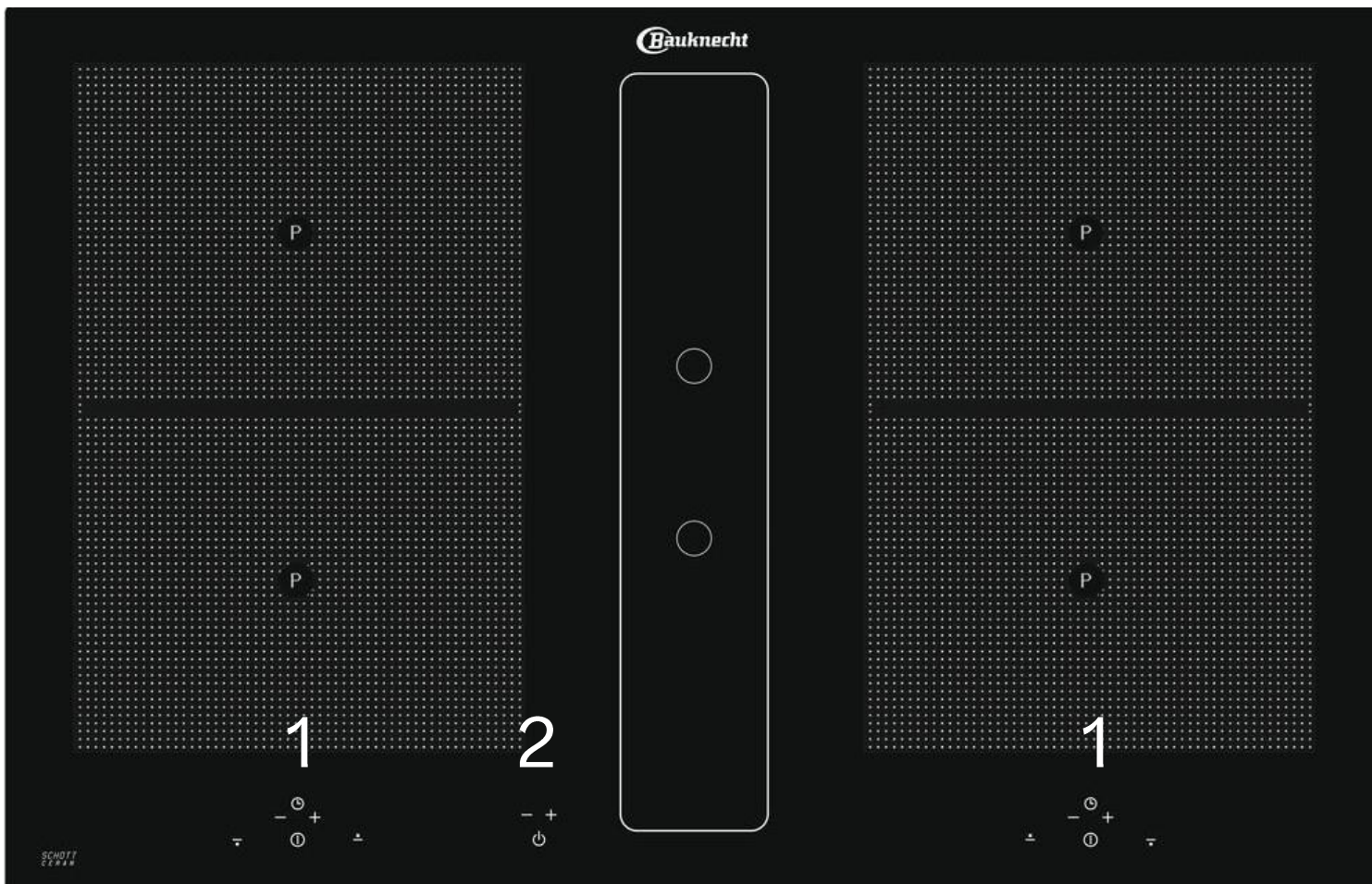

1. Kochfeld einschalten

1. →
 2. →
 3. →
 4.
induktionstauglich
- Kochzonenauswahl-Taste

2. Lüfter einschalten

- 1.
2. →
3. →

Küche

1.4 French Press

Menge:

1000ml = 5 Tassen Kaffee

Dosierung:

60 g Kaffeepulver oder fünf voll gehäufte Esslöffel (ohne Waage)

Wichtig:

French Press immer komplett befüllen. Bei wenigem verwendetem Wasser und Kaffeepulver wird der Kaffee nicht richtig ausgepresst und Pulverpartikel landen im Kaffee.

1. Vorbereitung:

Den Stempel/Sieb der Kaffeepresse entfernen und das gemahlene Kaffeepulver in die leere French Press geben.

2. Wasser aufkochen:

Wassertemperatur zum Aufgießen 94°C. Tipp: Wasserkocher nach Aufkochen 1 Minute stehen lassen um 94°C zu erreichen.

3. Kaffee angießen

Zuerst nur so viel Wasser aufgießen, dass das Kaffeemehl gerade so bedeckt ist und 30 Sekunden vorziehen lassen, damit sich die Poren öffnen.

4. Kaffee aufgießen

Jetzt das Wasser komplett bis zum Trennstrich aufgießen und nochmal umrühren, damit sich das Kaffeepulver im Wasser gleichmäßig verteilt. Dann den Deckel draufsetzen um einen Temperaturverlust zu vermeiden und 4 Minuten ziehen lassen.

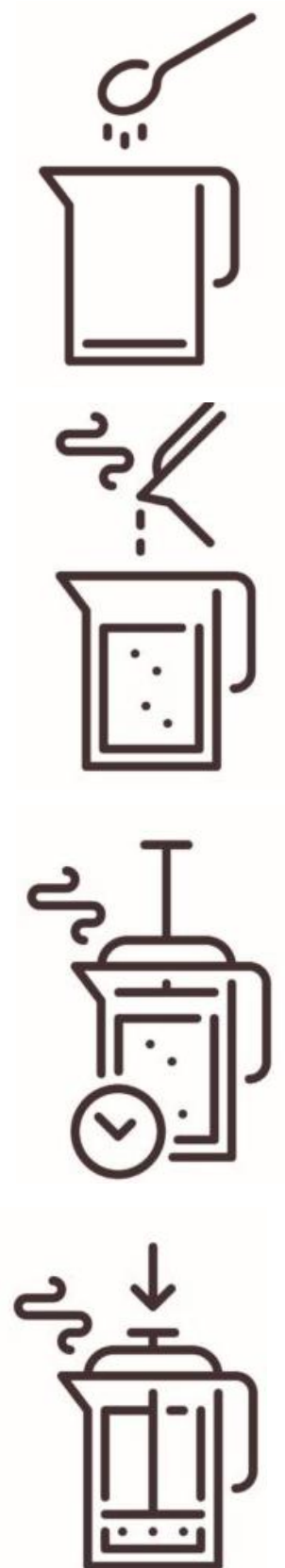

Badezimmer

2.1 Whirlpool (VIP)

Whirlpool im VIP Ferienhaus für 2 – 4 Personen

Sicherheitshinweis

Aus Sicherheitsgründen beachten Sie bitte Folgendes:

Lange Haare sind bei der Benutzung des Whirlpools stets zusammenzubinden!

Nutzungshinweis

Die Whirlpool-Funktion bitte erst einschalten, wenn die Mindestfüllhöhe erreicht ist (alle Düsen müssen mit Wasser bedeckt sein).

- (1) Intensität der Düsen einstellen
- (2) Wechsel Boden-/Rückendüsen
- (3) Whirlpool-Funktion einschalten
- (4) Wechsel warmes/kaltes Wasser
- (5) Wechsel Brause/Düsen

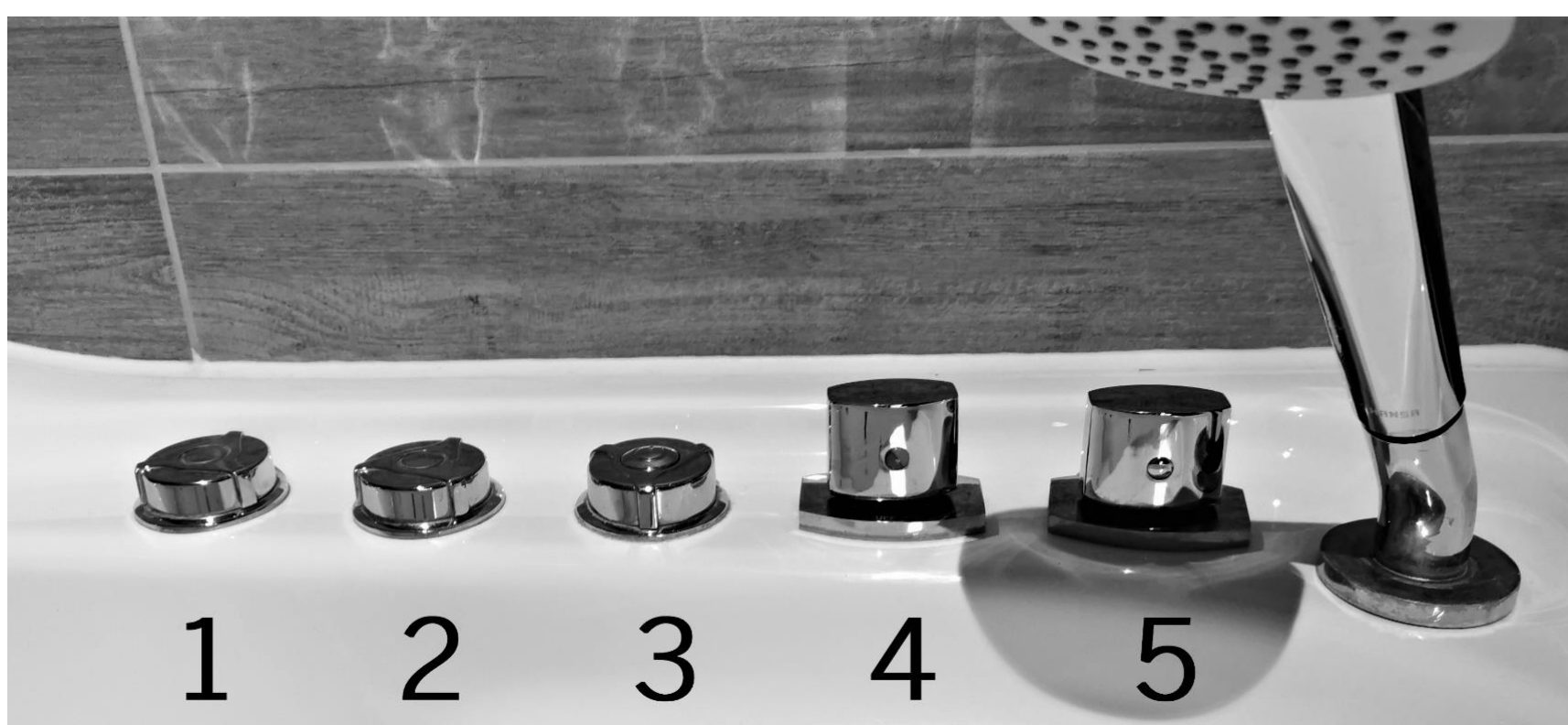

Badezimmer

2.1 Whirlpool (VIP)

Whirlpool im VIP Ferienhaus für 6 – 12 Personen

Sicherheitshinweis

Aus Sicherheitsgründen beachten Sie bitte Folgendes:

Lange Haare sind bei der Benutzung des Whirlpools stets zusammenzubinden!

Nutzungshinweis

Die Whirlpool-Funktion bitte erst einschalten, wenn die Mindestfüllhöhe erreicht ist (alle Düsen müssen mit Wasser bedeckt sein).

- (1) Wechsel Brause/Düsen
- (2) Wechsel warmes/kaltes Wasser
- (3) Intensität der Düsen einstellen
- (4) Whirlpool-Funktion einschalten



Badezimmer

2.2 Whirlpool indoor & outdoor (Exclusive)

Whirlpool indoor

Sicherheitshinweis

Aus Sicherheitsgründen beachten Sie bitte Folgendes:

Lange Haare sind bei der Benutzung des Whirlpools stets zusammenzubinden!

Nutzungshinweis

Die Whirlpool-Funktion bitte erst einschalten, wenn die Mindestfüllhöhe erreicht ist (alle Düsen müssen mit Wasser bedeckt sein).

- (1) Whirlpool-Funktion anschalten
- (2) Düsenwechsel Rücken / Boden
- (3) Intensität der Düsen einstellen



Badezimmer

2.2 Whirlpool indoor & outdoor (Exclusive)

Jacuzzi (outdoor) im Exclusive Wellness Ferienhaus für 4-8 Personen

Sicherheitshinweis

Aus Sicherheitsgründen beachten Sie bitte Folgendes:

Lange Haare sind bei der Benutzung des Whirlpools stets zusammenzubinden!

Nutzungshinweis

Die Whirlpool-Funktion bitte erst einschalten, wenn die Mindestfüllhöhe erreicht ist (alle Düsen müssen mit Wasser bedeckt sein).

- (1) Wasserzulauf regulieren
- (2) Einstellen der Wassertemperatur
- (3) Whirlpool-Funktion anschalten
- (4) Intensität der Düsen einstellen



Badezimmer

2.2 Whirlpool indoor & outdoor (Exclusive)

Jacuzzi (outdoor) im Exclusive Wellness Ferienhaus für 12 Personen

Sicherheitshinweis

Aus Sicherheitsgründen beachten Sie bitte Folgendes:

Lange Haare sind bei der Benutzung des Whirlpools stets zusammenzubinden!

Nutzungshinweis

Die Whirlpool-Funktion bitte erst einschalten, wenn die Mindestfüllhöhe erreicht ist (alle Düsen müssen mit Wasser bedeckt sein).

- (1) Wasserzulauf regulieren
- (2) Einstellen der Wassertemperatur
- (3) Whirlpool-Funktion anschalten
- (4) Intensität der Düsen einstellen

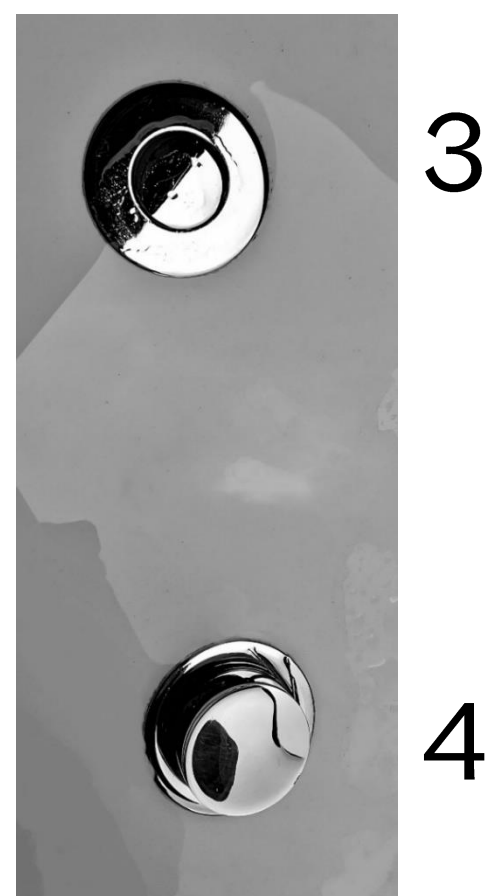

Badezimmer

2.3 Infrarot-Sauna (VIP)

Sicherheitshinweis

- ▶ Vor- und nach der Anwendung ausreichend Wasser trinken. Dies hält den Mineralienhaushalt im Körper im Gleichgewicht.
- ▶ Gegenstände dürfen die Heizelemente nicht berühren (Verletzung/Brandgefahr) und die Luftzufuhr muss frei sein
- ▶ Kinder unter 12 Jahren nur in Begleitung eines Erwachsenen.
- ▶ Bei Unbehagen oder Schmerzen die Sauna umgehend verlassen.
- ▶ Personen mit chronischen Erkrankungen (Herzbeschwerden, niedrigem oder hohem Blutdruck, Nieren- oder Lungenerkrankungen, Epilepsie, etc.), beginnender oder bestehender Erkältung oder grippalem Effekt, sowie unter Alkohol-, Betäubungsmittel- oder Arzneimitteleinfluss wird von einer Benutzung abgeraten.
- ▶ Im Zweifelsfall oder Schwangerschaft beraten Sie sich mit einem Arzt.
- ▶ Zwischen den Saunagängen sollten keine körperlichen/sportlichen Betätigungen stattfinden.
- ▶ Keine Flüssigkeiten oder elektrische Geräte in der Kabine erlaubt.

Nutzungshinweis

- ▶ Einschalten durch Drücken des Power-Buttons (1)
- ▶ Die Temperatur lässt sich am oberen Bedienfeld (2) einstellen
- ▶ Die Zeitdauer ist am unteren Bedienfeld (3) einzustellen
- ▶ Ein Saunagang dauert zwischen 20 und 40 Minuten
- ▶ Handtuch unterlegen
- ▶ Nach der Sitzung ca. 15 Minuten Ruhepause
- ▶ Kabinentür nach der Saunanutzung offen lassen



Badezimmer

2.4 Finnische Sauna (Exclusive)

Eine Abbildung des Bedienfeldes der Sauna finden Sie auf der nächsten Seite.

Sicherheitshinweis

- ▶ Vor- und nach der Anwendung ausreichend Wasser trinken. Dies hält den Mineralienhaushalt im Körper im Gleichgewicht.
- ▶ Gegenstände dürfen die Heizelemente nicht berühren (Verletzung/Brandgefahr) und die Luftzufuhr muss frei sein
- ▶ Kinder unter 12 Jahren nur in Begleitung eines Erwachsenen.
- ▶ Bei Unbehagen oder Schmerzen die Sauna umgehend verlassen.
- ▶ Personen mit chronischen Erkrankungen (Herzbeschwerden, niedrigem oder hohem Blutdruck, Nieren- oder Lungenerkrankungen, Epilepsie, etc.), beginnender oder bestehender Erkältung oder grippalem Effekt, sowie unter Alkohol-, Betäubungsmittel- oder Arzneimiteleinfluss wird von einer Benutzung abgeraten.
- ▶ Im Zweifelsfall oder Schwangerschaft beraten Sie sich mit einem Arzt.
- ▶ Zwischen den Saunagängen sollten keine körperlichen/sportlichen Betätigungen stattfinden.
- ▶ Keine Flüssigkeiten oder elektrische Geräte in der Kabine erlaubt.
- ▶ Im Notfall drücken Sie den "Not-Aus Taster". Der Ofen und das Licht gehen aus und auf dem Display wird Ihnen anschließend "Fehlercode 21" oder "Fehlercode 10" angezeigt. Um die Sauna wieder einzuschalten, müssen Sie den "Not-Aus Taster" im Uhrzeigersinn in die Richtung des angezeigten Pfeils drehen, dann springt der Not-Aus automatisch heraus.

Nutzungshinweis

- ▶ Legen Sie den Kippschalter (5) auf "I", Drücken Sie anschließend die Taste (2) ca. 3 Sekunden um die Sauna vor der ersten Nutzung für 60 Minuten aufzuheizen. Die Sauna braucht eine Dauer von 60 Minuten, um auf die höchste Temperatur aufzuheizen
- ▶ Nach dem Drücken des Schalters bleibt die Sauna für 60 Minuten an. Für einen weiteren Saunagang erneut drücken.
- ▶ Entkleiden und Schmuck ablegen
- ▶ Handtuch unterlegen
- ▶ Ein Saunagang dauert ca. 10 - 15 Min (3)
- ▶ Nach dem Saunagang ausreichend an frischer Luft
- ▶ Kabinentür nach der Saunanutzung offen lassen

Badezimmer

2.4 Finnische Sauna (Exclusive)

- (1) Heizdauer ist fix eingestellt und kann nicht verändert werden (d.h. Taste ohne Funktion)
- (2) Sauna starten/stoppen: Taste ca. 3 Sekunden gedrückt halten
- (3) Heizdauer ist fix eingestellt und kann nicht verändert werden (d.h. Taste ohne Funktion)
- (4) Kabinenlicht einschalten/ausschalten
- (5) Kippschalter an der Seite
Stellung oben: Sauna AN
Stellung Mitte: Sauna AUS
Stellung unten: Nur Kabinenlicht AN



Wohnraum

3.1 Kamin (Premium/VIP)

SICHERHEITSHINWEISE

Aus Sicherheitsgründen darf nur das in unserem Supermarkt erhältliche Holz verwendet werden.

Bedienhebel auf 0	= Alle Schieber zu
Bedienhebel auf I	= Sekundärluftschieber ganz auf/ Primärluftschieber ganz zu
Bedienhebel auf II	= Sekundärluftschieber ganz auf/ Primärluftschieber ganz auf

Verbrennungsluft einstellen

Bedienhebelstellung:

II Anzündstellung

I Nennheizleistung mit Scheitelholz

0 Sommerstellung (Nichtbetrieb)

Da die Sekundärluft auch zur Scheibensauberkeit beiträgt, ist der Bedienhebel beim Abbrand mindestens auf I zu stellen

Bei Nichtbetrieb den Bedienhebel auf 0 stellen, damit der Kamin auskühlen kann



Wohnraum

3.2 Kamin (Exclusive)

3. SO BEDIENEN SIE IHREN KAMINOFEN RICHTIG

Zugelassene Brennstoffe

Trockenes, gut abgelagertes, naturbelassenes Holz (Hartholz bevorzugt), Holzbriketts.

Maximale Brennstoffmenge

Maximal aufzugebende Brennstoffmenge: 1,4 kg Holz. Größere Brennstoffmengen können zu Überhitzung und Beschädigungen am Ofen führen!

Saubere Verbrennung

Das Brennholz muss trocken (rel. Holzfeuchte < 15 %) und unbehandelt sein. Außerdem muss die richtige Brennholzmenge verbrannt werden, um eine saubere, emissionsarme Verbrennung zu erreichen.

Inbetriebnahme

Während der ersten 3-4 Abbrandzyklen - bei Nennwärmeleistung - kann es zu Geruchsentwicklung kommen und der Lack ist noch nicht ausgehärtet.

Richtig Feuer machen

Für den richtigen und sicheren Betrieb der Feuerstätte ist darauf zu achten, dass der Schornstein den erforderlichen Förderdruck aufbaut. Dies muss besonders bei jeder Erstinbetriebnahme (z.B. nach der Sommerzeit) und in der Übergangszeit (z.B. bei starkem Wind) kontrolliert werden. Wenn nicht genügend Förderdruck vorhanden ist, dann können zunächst Papier oder Weichholzspäne verbrannt werden, um Ofen und Kamin auf Temperatur zu bringen.

Die Lufteintrittsöffnung des Kaminofens darf nicht verschlossen werden.

Rost reinigen, bei Bedarf Aschekasten entleeren (Vorsicht auf Glutstücke).

Regler für Verbrennungsluft ganz nach vorne ziehen (Stellung „AUF“ in Fig. 2, siehe auch Fig. 4).

Legen Sie 2 – 3 Stück Scheitholz (gesamt ca. 1,0 kg) unten quer in den Feuerraum (1), mit ausreichend Abstand zueinander (mind. 2 cm). Darüber kommen ca. 0,4 kg Weichholzspäne (2). Darauf legen Sie in die Mitte eine Anzündhilfe und zünden diese an (3). siehe Fig. 3

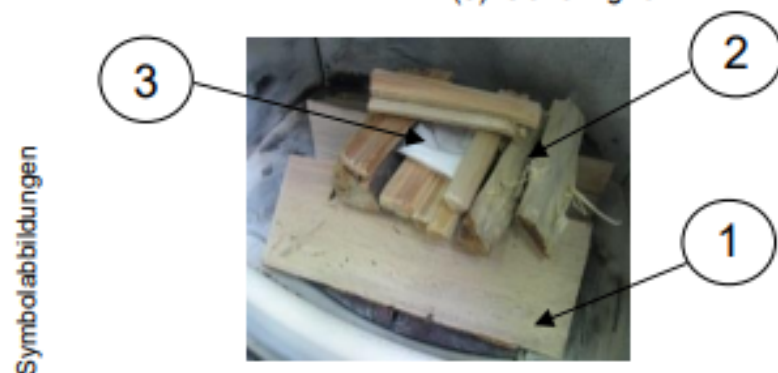

Schließen Sie die Türe!

Am besten diese erste Holzaufgabe ohne Änderung der Luftschieberstellung abbrennen lassen.

Wenn nur noch Grundglut vorhanden ist (keine Flammen mehr), dann können Sie, falls gewünscht, wieder eine Auflage Scheitholz (ca. 1,4 kg) nachlegen.

Beim Nachlegen gehen Sie prinzipiell wie beim Anheizen vor: Luftregler auf „AUF“ stellen, Ofentüre vorsichtig öffnen, Holz nachlegen, Türe schließen.

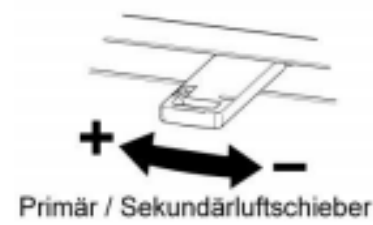

Fig. 4: Luftschieber

Sobald nach einigen Minuten die Holzscheite rundherum gut brennen (helle, hohe Flammen – siehe Fig. 5), können Sie nun mit dem Luftschieber die Heizleistung regulieren (Regler auf Maximalstellung „AUF“ = maximale Heizleistung), die Flammen sollten aber immer gelb und nie blau bzw. mit schwarzen Flammenspitzen brennen (sonst wieder mehr Luft zuführen) – siehe Fig. 4. Während des Abbrands die Luftzufuhr nicht gänzlich schließen (Verpuffungsgefahr!).

Um den Austritt von Heizgasen zu vermeiden, halten Sie die Feuerraumtüre im Heizbetrieb immer geschlossen.



Fig.5: Flammenbild

Allgemein

4.1 Safe

Sollte der Tresor bei ihrer Ankunft verschlossen sein, nutzen Sie unseren WhatsApp-Service oder kontaktieren Sie die Rezeption.

VERSCHLIESSEN

Tür schließen.

4-stelligen Code eingeben.

Taste #/LOCK drücken.

ÖFFNEN

4-stelligen Code eingeben.

NUTZUNGSHINWEIS

Bei Abreise den Safe offen lassen!

Allgemein

4.2 Waschtrockner (Exclusive)

GERÄT

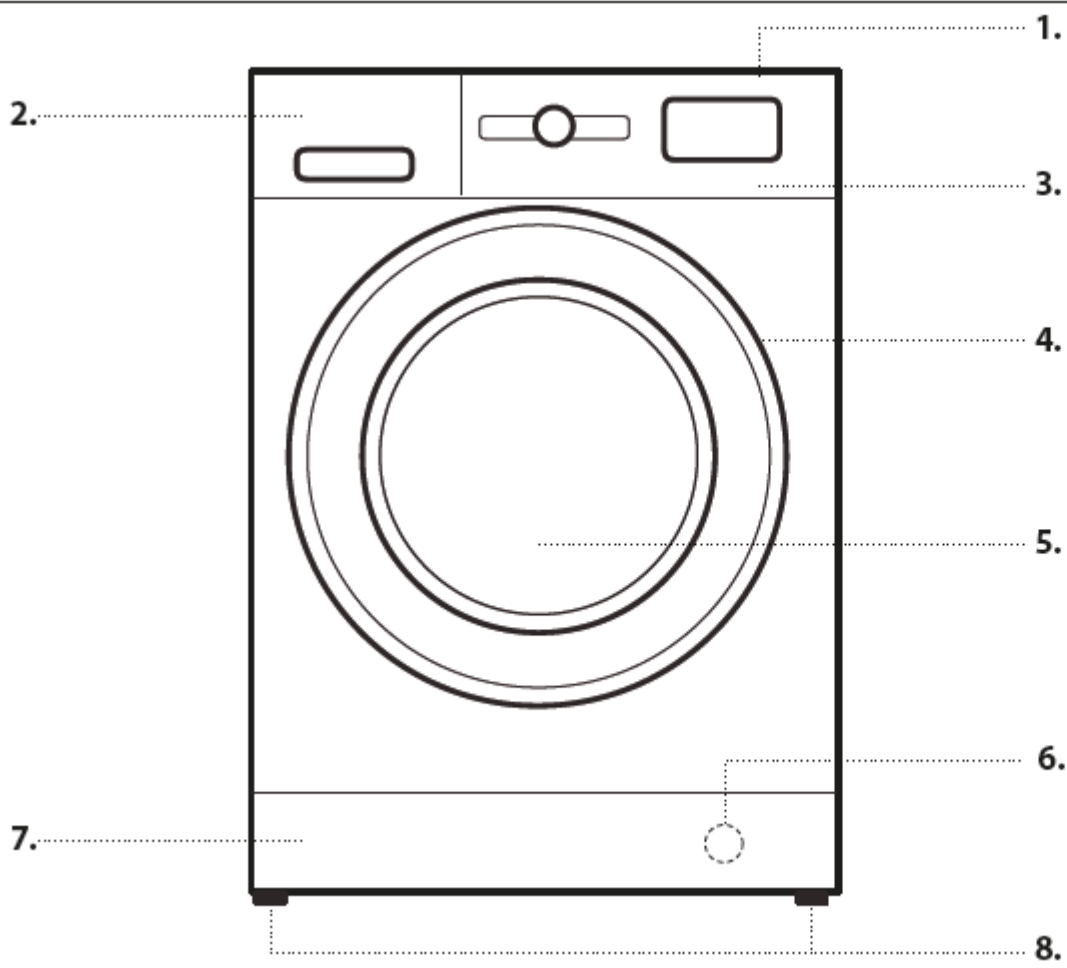

1. Oberste
2. Waschmittelfach
3. Bedientafel
4. Griff
5. Tür
6. Wasserfilter - hinter Trittfläche
7. Abnehmbare Trittfläche
8. Stellfüße (2)

BEDIENTAFEL

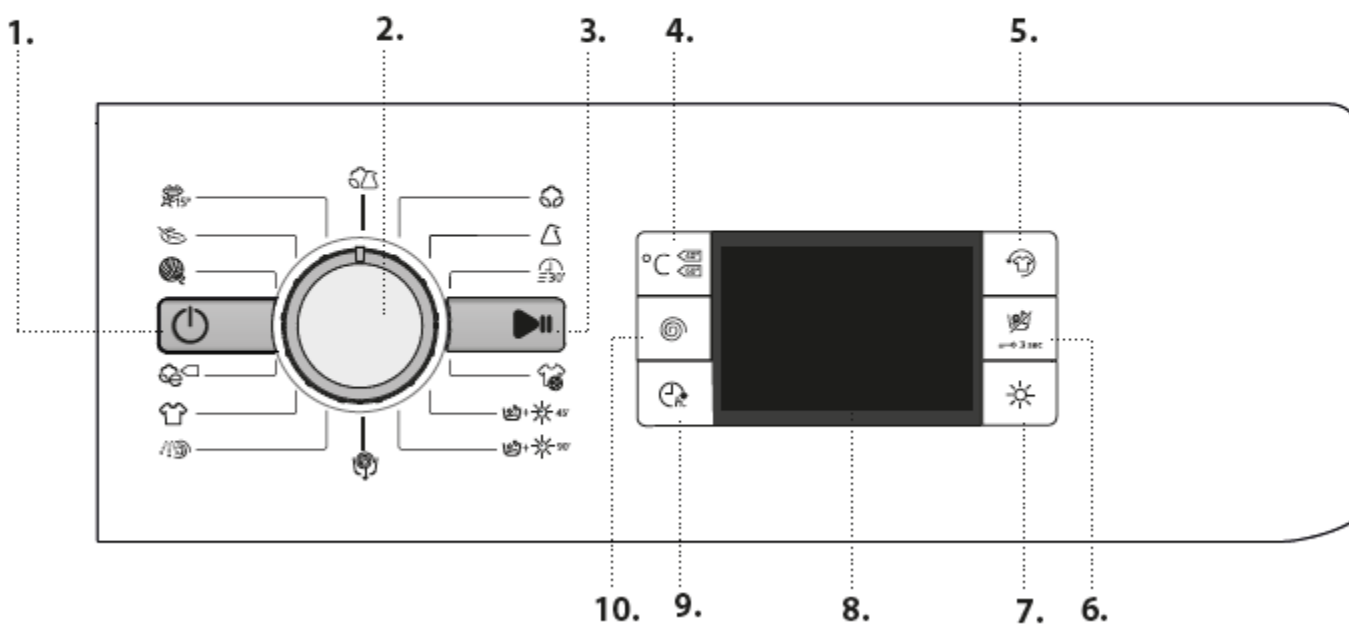

1. Ein/Aus Taste
2. Programmwahlschalter
3. Start/Pause Taste
4. Temperatur Taste
5. FreshCare+ Taste
6. Nur Trocknen Taste/
Tastensperre
7. Trockeneinstellungen Taste
8. Anzeige
9. Startzeitvorwahl Taste
10. Schleuderdrehzahl Taste

Allgemein

4.2 Waschtrockner (Exclusive)

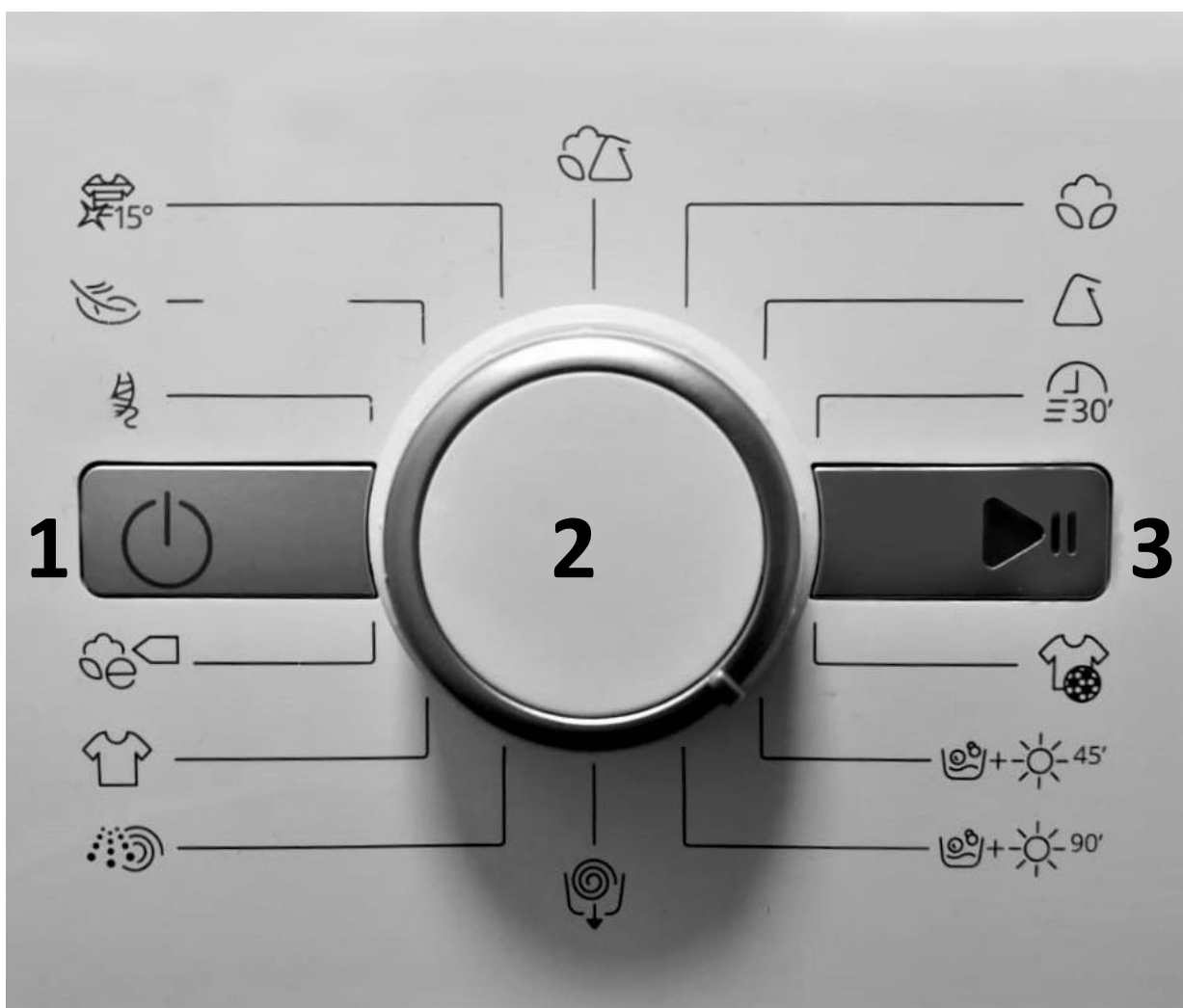

1. Ein/Aus Taste
2. Programmwahlschalter
3. Start/Pause Taste
4. Temperatur Taste
5. FreshCare+ Taste
6. Nur Trocknen Taste/
Tastensperre
7. Trockeneinstellungen Taste
8. Anzeige
9. Startzeitvorwahl Taste
10. Schleuderdrehzahl Taste



Allgemein

4.3 Waschtrockner (Exclusive Wellness)

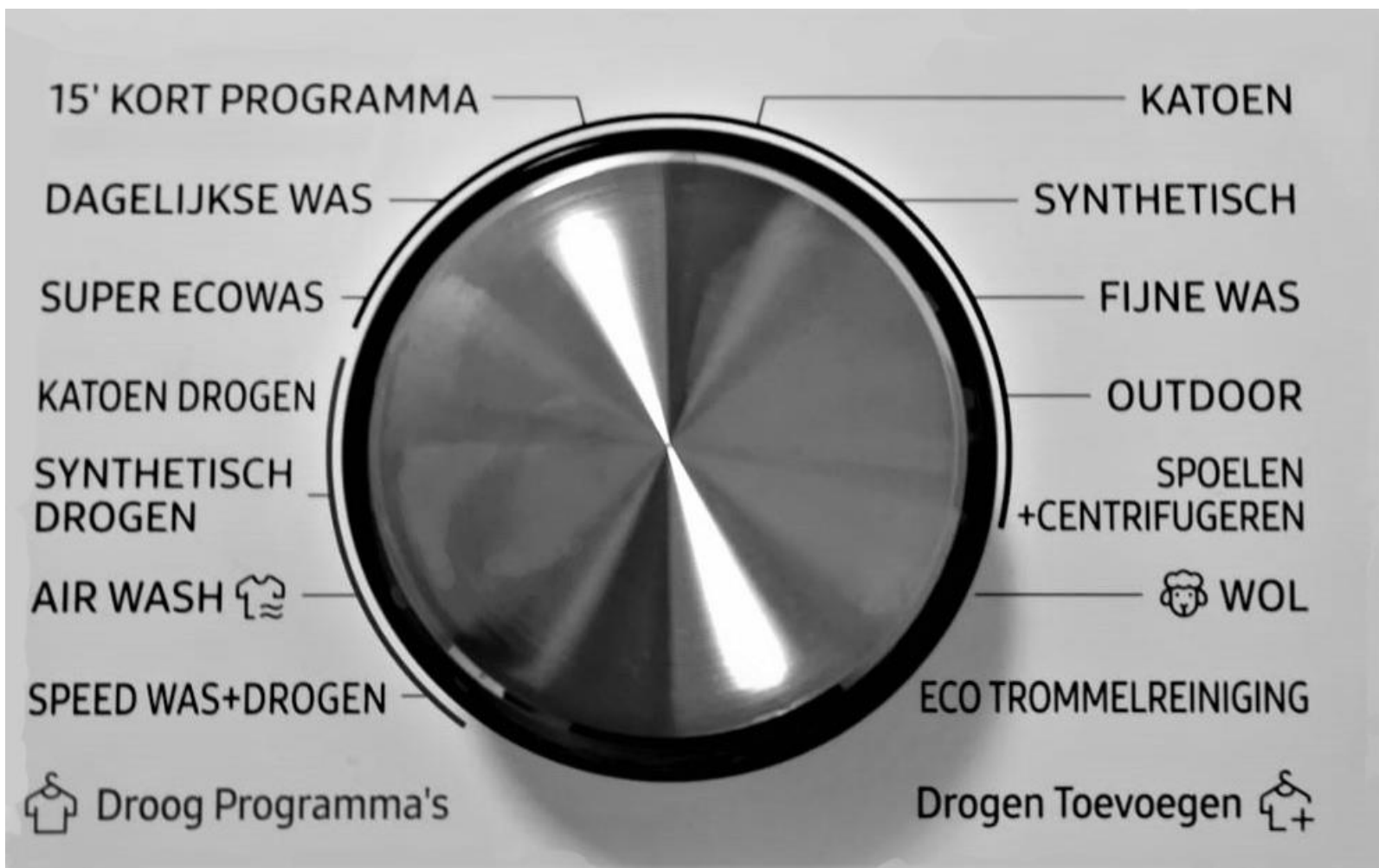

Programmübersicht:

Trockner Programme

- 15' Kurztrockenprogramm
- Tägliche Wäsche
- Schontrocknung
- Baumwolle trocknen
- Synthetische Wäsche trocknen
- Air Wash: Auffrischung von Wäsche ohne Wasser
- Schnellwaschprogramm + Trocknung

Waschprogramme

- Baumwolle
- Synthetisch
- Feinwäsche
- Outdoor Wäsche
- Spülen + Schleudern
- Wolle
- Eco Trommelreinigung

Allgemein

4.3 Waschtrockner (Exclusive Wellness)

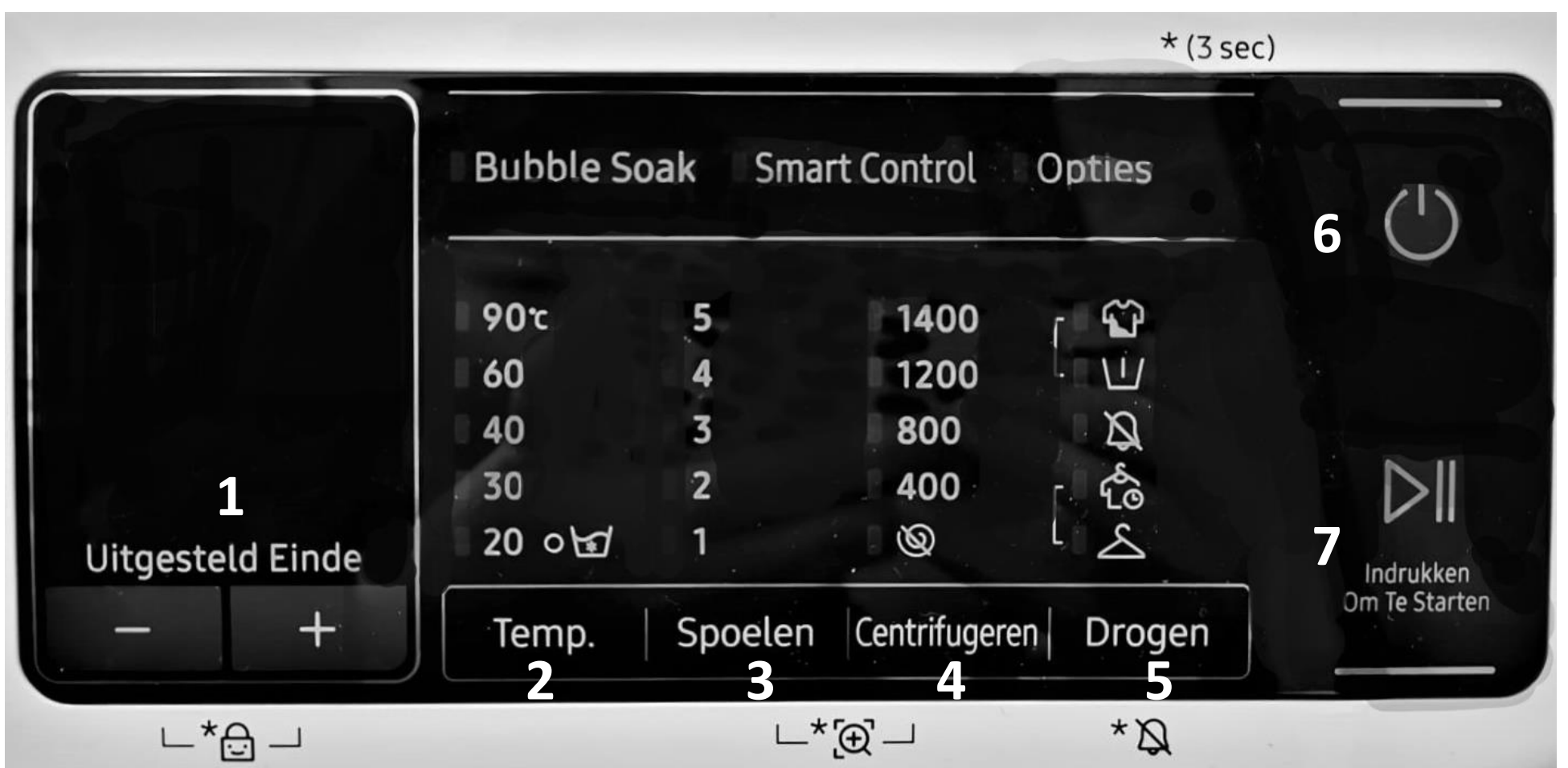

1. Einstellung: Fertig in __ Stunden
2. Temperatureinstellung
3. Anzahl der Spülvorgänge
4. Schleuderzahl
5. Trocknungseinstellung
6. Einschalten des Waschtrockners
7. Wasch- oder Trocknungsvorgang starten

Table of contents

1 Kitchen 1-4

- 1.1 Dishwasher 1
- 1.2 Microwave 2
- 1.3 Induction hob 3
- 1.4 French Press 4

2 Bathroom 5-12

- 2.1 Whirlpool (VIP) 5
- 2.2 Whirlpool (Exclusive) 7
- 2.3 Infrared Sauna (VIP) 8
- 2.4 Finnish Sauna (Exclusive) 9
- 2.5 Outdoor Jacuzzi (Exclusive) 11

3 Living Room 13

- 3.1 Fireplace (Premium/VIP/Exclusive) 13

4 General 14-16

- 4.1 Safe 14
- 4.2 Washer-dryer (Exclusive and Wellness) 15

Kitchen

1.1 Dishwasher

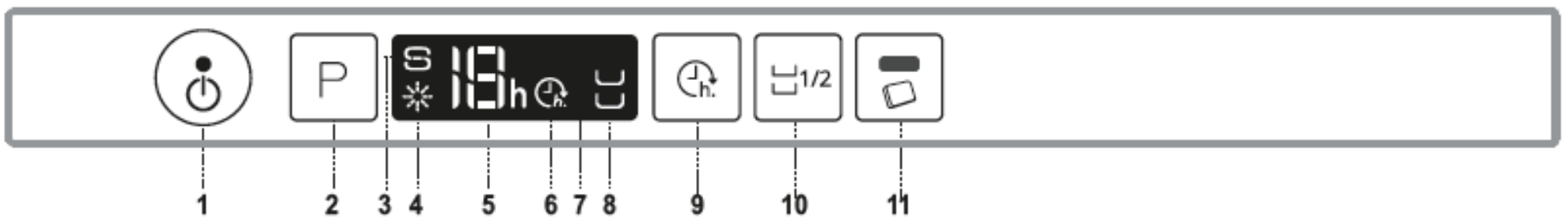

1. On-Off/Reset button with indicator light
2. Program selection button
3. Salt refill indicator light
4. Rinse Aid refill indicator light
5. Program number and remaining time indicator
6. Delay indicator light
7. Display
8. Half Load button indicator light
9. Delay button
10. Half Load button
11. Tablet (Tab) button with indicator light

PROGRAMMTABELLE

Programm	Trocken- phase	Verfügbare Zusatzfunktionen ^{*)}	Behälter für Spülmittel		Programm- dauer (Std:Min) ^{**)}
			Geschirrspüler- Innenraum	B	
1. Eco Eco 50°	✓		✓	✓	3:10
2. Intensiv 65°	✓		✓	✓	2:50
3. Normal 60°	✓		-	✓	3:00
4. Express 30' 50°	-		-	✓	0:30
5. Vorspülen -	-		-	-	0:12
6. Desinfizieren 65°	✓		-	✓	1:20

Kitchen

1.2 Microwave

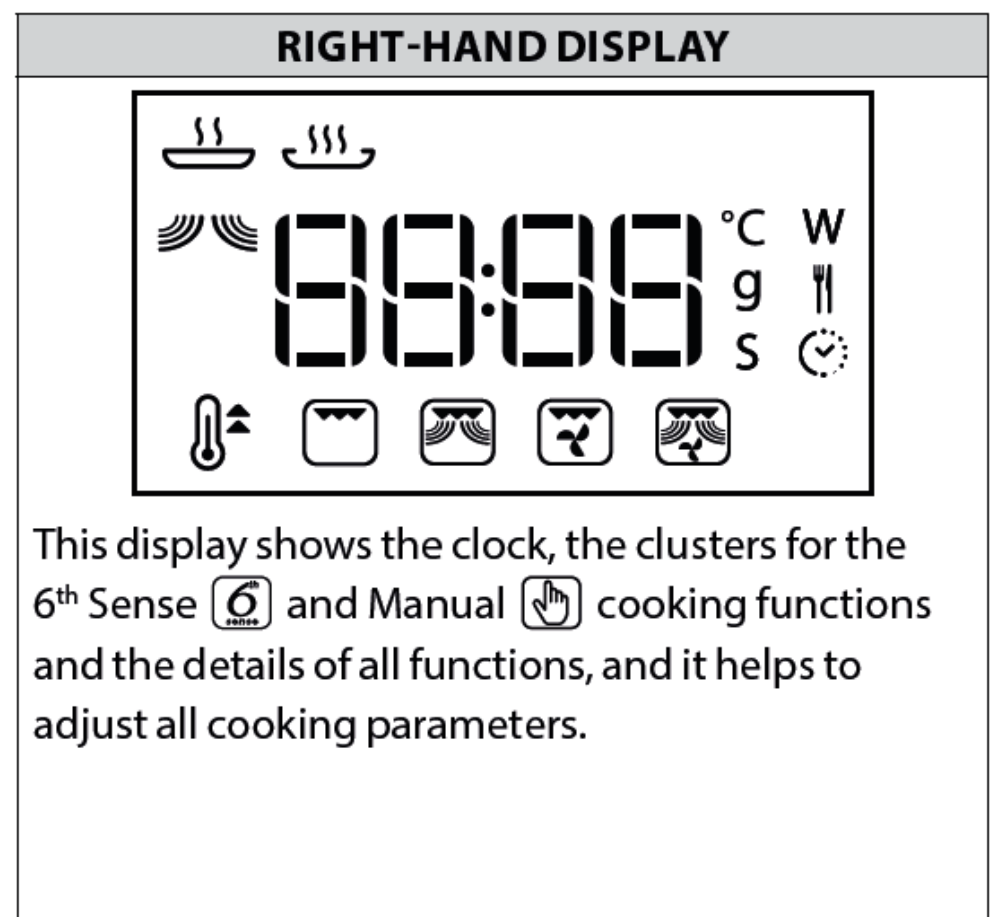
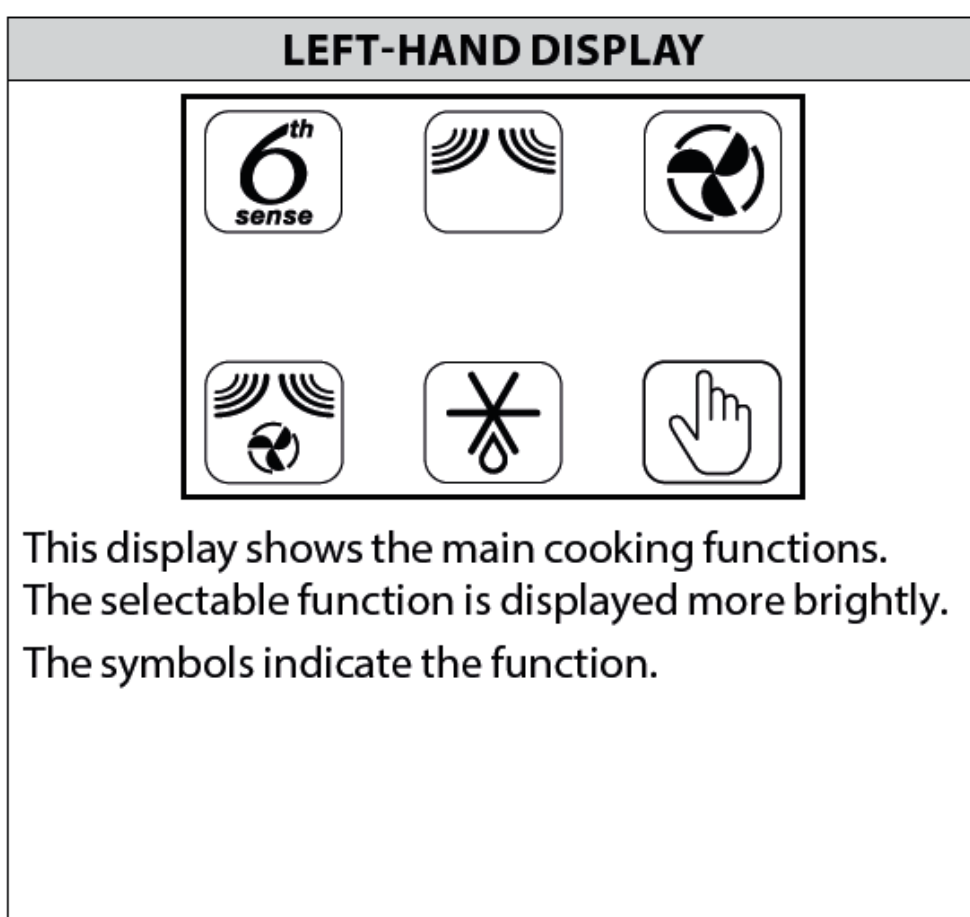
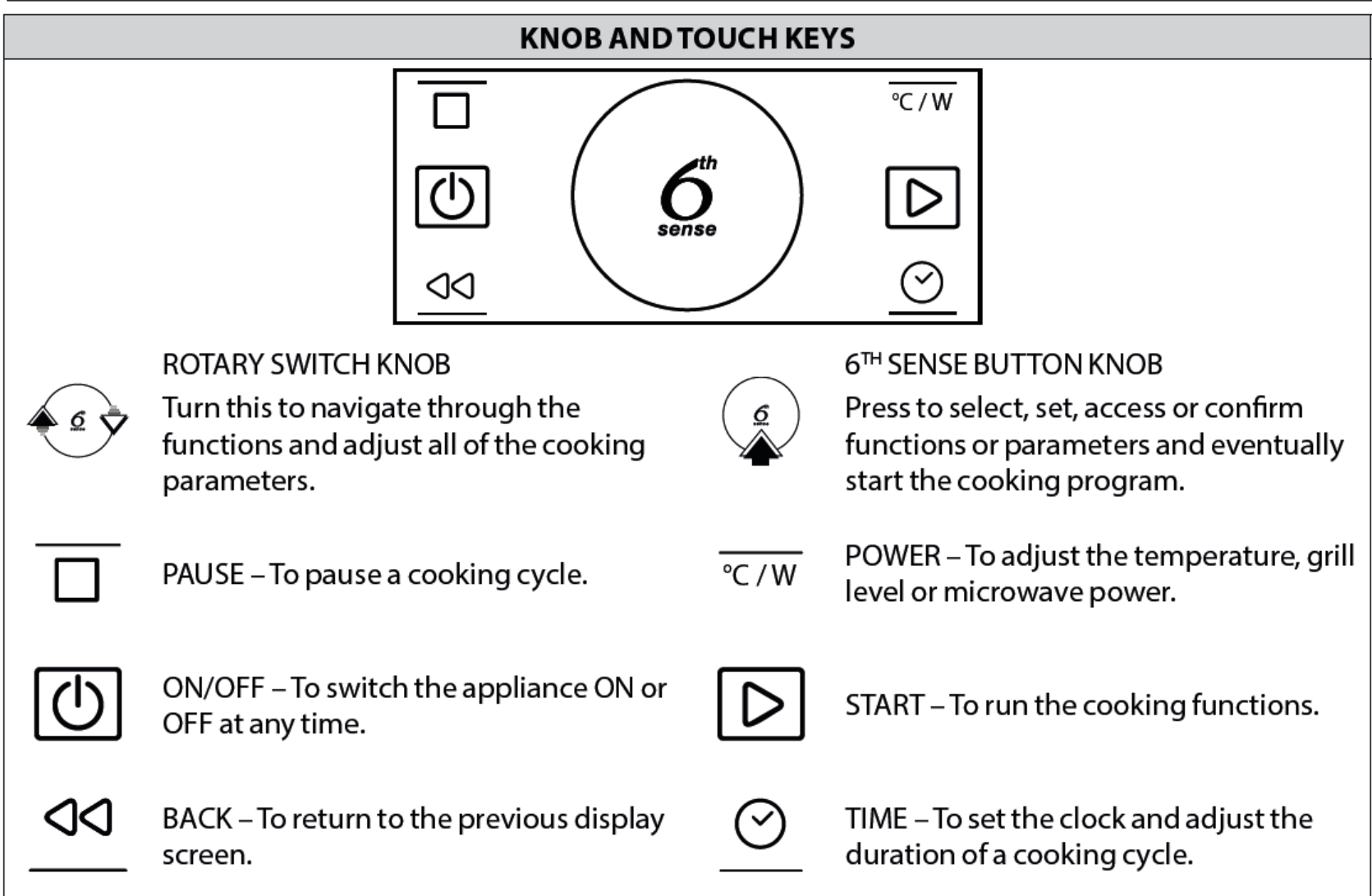
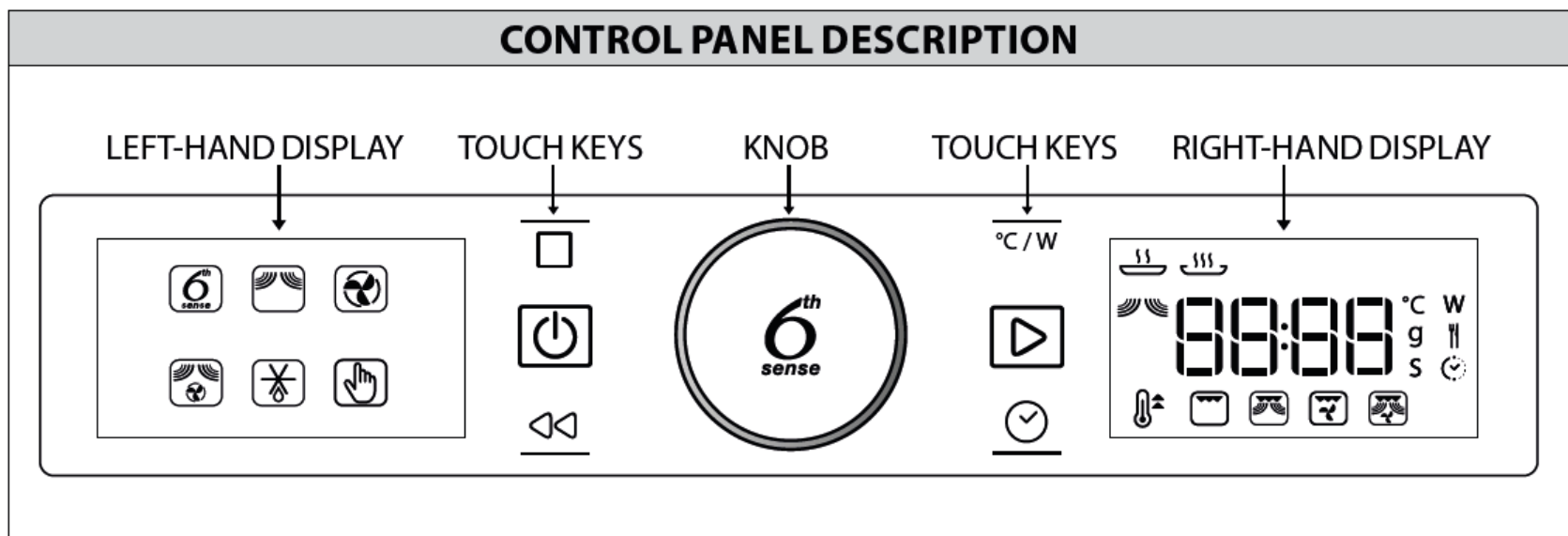

Kitchen

1.3 Induction hob

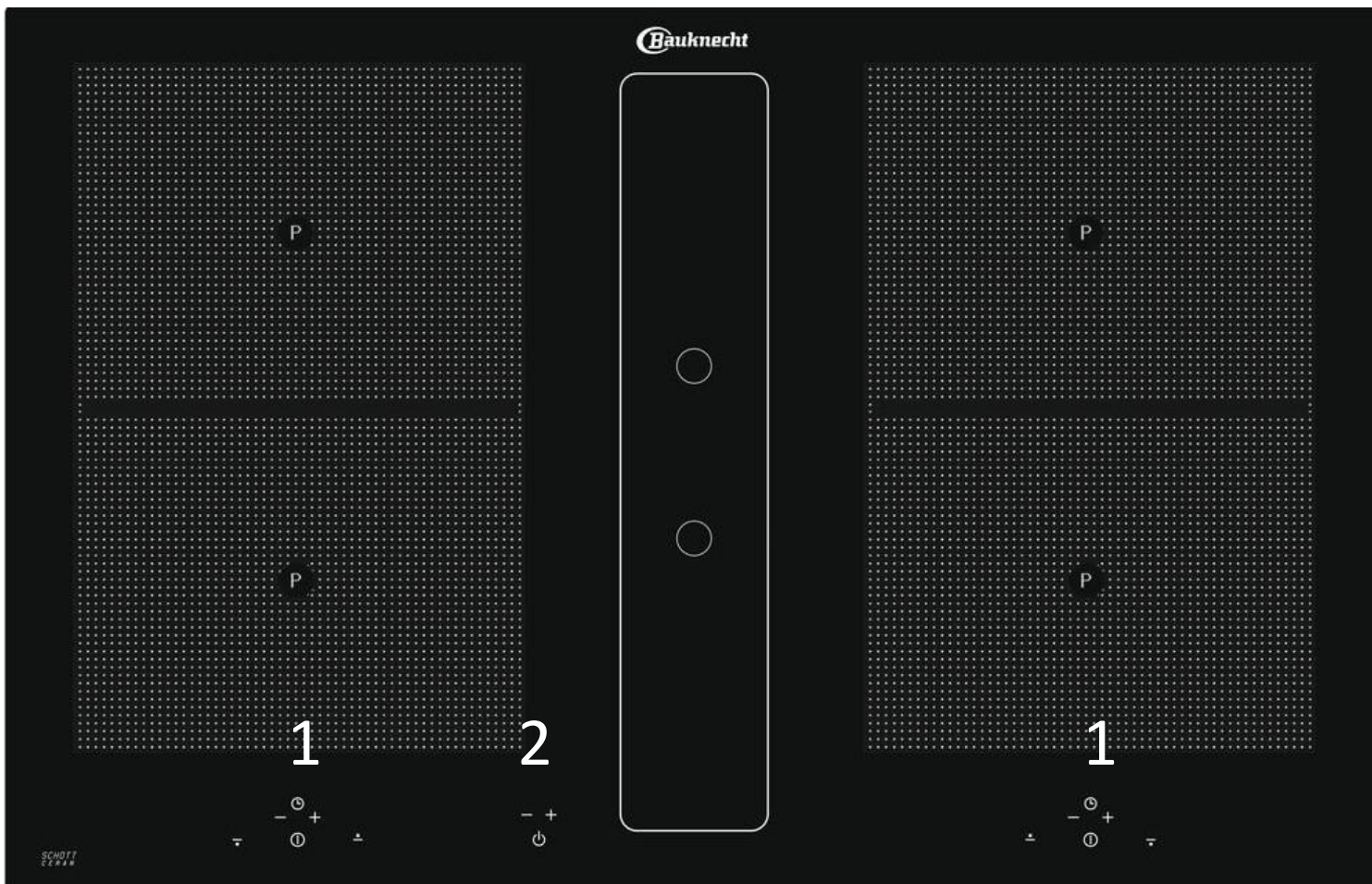

1. Switch on ceramic hob

1. →
 2. →
 3. →
 4.
induktionstauglich
- Kochzonenauswahl-Taste

2. Switch on extractor fan

- 1.
2. →
3. →

Kitchen

1.4 French Press

Quantity: 1000ml = 5 cups of coffee

Dosage: 60g coffee powder or five fully heaped tablespoons (without scales)

Important: Always fill the French press completely. If you use too little water and coffee powder, the coffee will not be pressed out properly and powder particles will end up in the coffee.

1. preparation: Remove the plunger/strainer from the coffee press and pour the ground coffee powder into the empty French press.
2. 2. boil the water: Water temperature for infusion 94°C. Tip: Leave the kettle to stand for 1 minute after boiling to reach 94°C.
3. 3. pour the coffee First pour on enough water to just cover the coffee grounds and leave to infuse for 30 seconds to open the pores.
4. 4. pour the coffee Now pour in all the water up to the dividing line and stir again so that the coffee powder is evenly distributed in the water. Then put the lid on to prevent a loss of temperature and leave to infuse for 4 minutes.

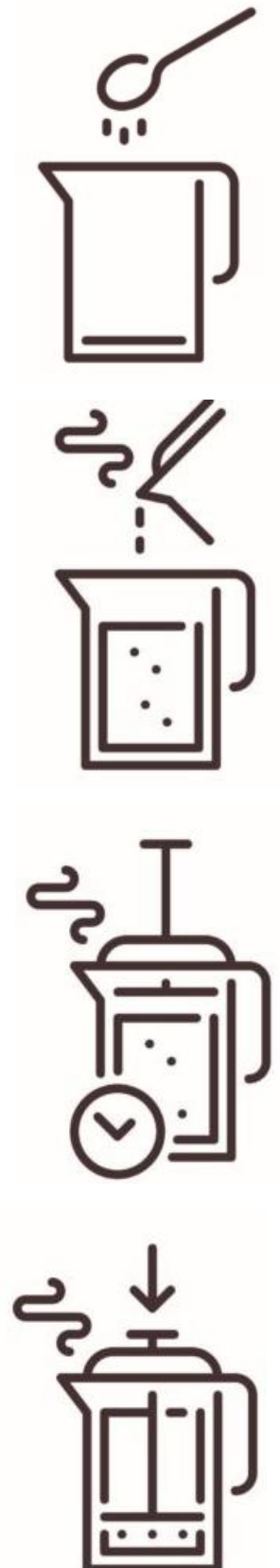

Bathroom

2.1 Whirlpool (VIP)

Whirlpool (2 – 4 Pax VIP Cottage)

SAFETY INSTRUCTIONS

Please tie up long hair when taking a bath in the jacuzzi.

TERMS OF USE

Only switch on the whirlpool function if the minimum filling is reached (all nozzles need to be covered by water)

1. Adjust intensity of the nozzles
2. Switch between bottom and back nozzles
3. Switch on the whirlpool function
4. Adjust water temperature
5. Switch between hand shower and nozzles

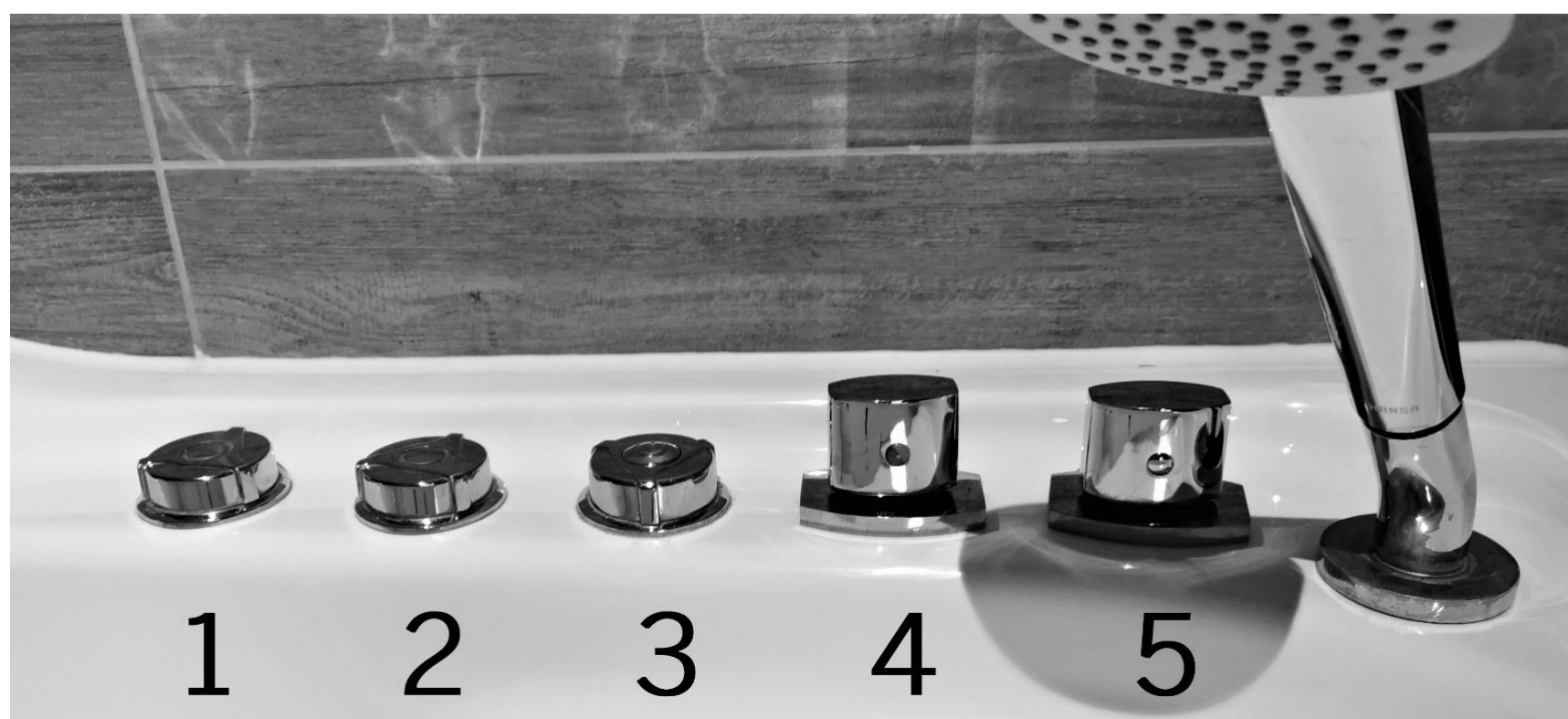

Bathroom

2.1 Whirlpool (VIP)

Whirlpool (6 – 12 Pax VIP Cottage)

SAFETY INSTRUCTIONS

Please tie up long hair when taking a bath in the jacuzzi.

TERMS OF USE

Only switch on the whirlpool function if the minimum filling is reached (all nozzles need to be covered by water)

1. Switch between hand shower and nozzles
2. Adjust water temperature
3. Adjust intensity of the nozzles
4. Switch on the whirlpool function



Bathroom

2.2 Whirlpool (Exclusive)

Whirlpool indoor (6 – 12 Pax Exclusive Cottage)

SAFETY INSTRUCTIONS

Please tie up long hair when taking a bath in the jacuzzi.

TERMS OF USE

Only switch on the whirlpool function if the minimum filling is reached (all nozzles need to be covered by water)

1. Switch on the whirlpool function
2. Switch between bottom and back nozzles
3. Adjust intensity of the nozzles



Bathroom

2.3 Infrared sauna (VIP)

SAFETY INSTRUCTIONS

- Objects must not touch the heating elements (injuries/ danger of fire).
- Children under 12 must be accompanied by an adult
- Immediately leave the sauna if you are feeling uneasy or in pain.
- We advise persons having heart trouble, low or high blood pressure, the Addison disease, or persons being under the influence of alcohol, drugs or medicine, to not use the sauna.
- In case of pregnancy consult a doctor.
- No fluids are allowed inside the cabin.

TERMS OF USE

- Place a towel underneath
- Drink enough water.
- Switch on by pressing the power button (1).
- Regulate the temperature on the upper part of the control panel (2)
- Adjust the duration on the lower part of the control panel (3)
- One session takes between 20 and 40 minutes
- Take a break of approx. 15 minutes after a session.
- Keep the door of the cabin opened after usage.
- Don't place any objects in or on the cabin.

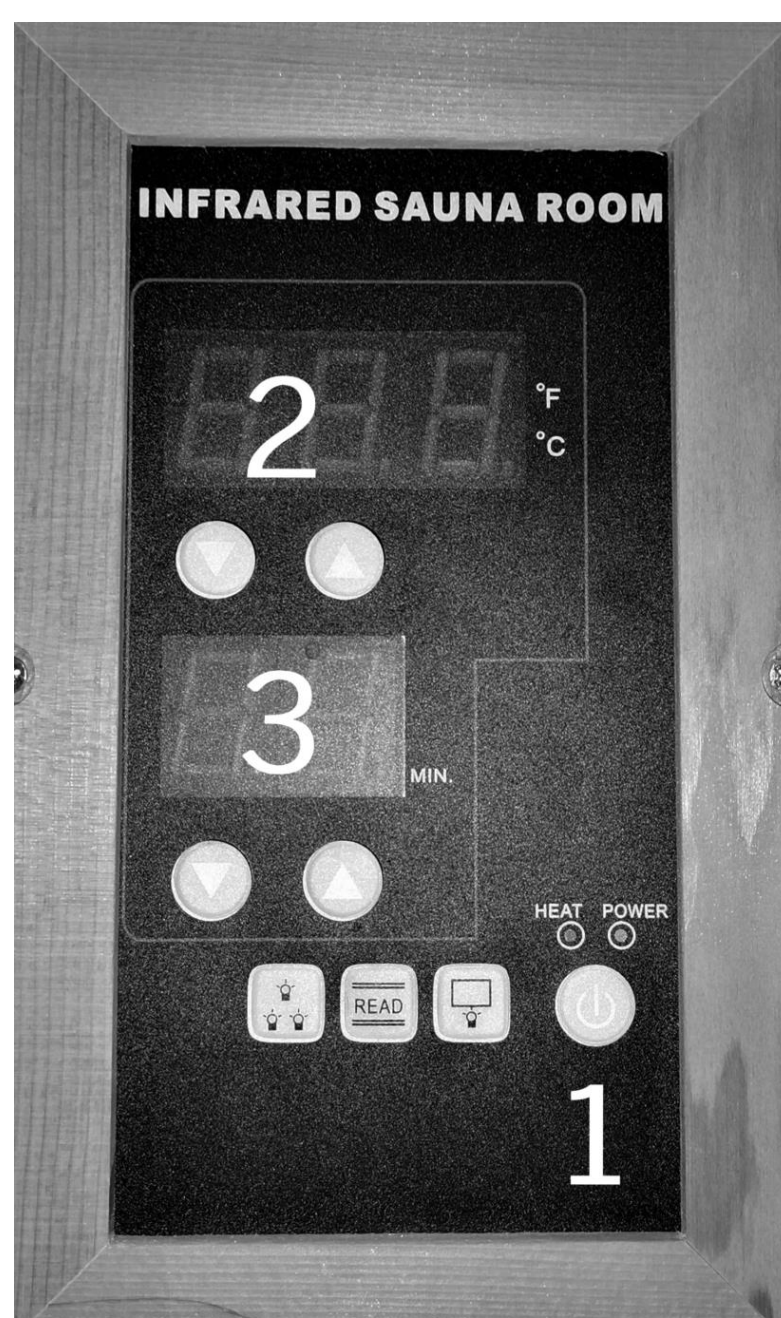

Bathroom

2.4 Finnish sauna (Exclusive)

SAFETY INSTRUCTIONS

- Drink enough water before and after use. This keeps the mineral balance in the body in equilibrium.
- Objects must not touch the heating elements (injury/fire hazard) and the air supply must be free.
- Children under 12 years of age must be accompanied by an adult.
- In case of discomfort or pain, leave the sauna immediately.
- Persons with chronic illnesses (heart problems, low or high blood pressure, kidney or lung diseases, epilepsy, etc.), beginning or existing colds or flu-like effects, as well as those under the influence of alcohol, narcotics or medications are advised not to use the sauna
- In case of doubt or pregnancy, consult with a physician.
- No physical/athletic activities should take place between sauna sessions.
- No liquids or electrical equipment allowed in the cabin.
- In case of emergency, press the "emergency stop button". The heater and the light will go off and the display will then show "Error code 21" or "Error code 10". To switch the sauna back on, you must turn the "Emergency stop button" clockwise in the direction of the arrow shown, then the emergency stop will pop out automatically.

TERMS OF USE

- Place the toggle switch (5) on "I", then press the button (2) for approx. 3 seconds to heat up the sauna for 60 minutes before using it for the first time. The sauna needs 60 minutes to heat up to the highest temperature.
- After pressing the switch, the sauna remains on for 60 minutes. Press again for another sauna session.
- Undress and remove jewelry
- Put towel under
- One sauna session lasts approx. 10 - 15 min (3)
- Cool down sufficiently in the fresh air after the sauna session.
- Leave the cabin door open after using the sauna.

Bathroom

2.4 Finnish sauna (Exclusive)



1. Heating duration is fixed and cannot be changed (i.e., button is non-functional)
2. Start/stop sauna: Press button for approximately 3
3. Heating duration is fixed and cannot be changed (i.e., button is non-functional).
4. Turn cabin light on/off
5. Toggle switch on the side:

Position at the top: Sauna power ON
 Position in the middle: Sauna OFF
 Position at the bottom: Cabin light ON

Bathroom

2.5 Outdoor Jacuzzi (Exclusive Wellness)

Jacuzzi (outdoor) (4-8 pax Exclusive Wellness Cottage)

SAFETY INSTRUCTIONS

Please tie up long hair when taking a bath in the jacuzzi.

TERMS OF USE

Only switch on the whirlpool function if the minimum filling is reached (all nozzles need to be covered by water)

- (1) Start filling the Jacuzzi
- (2) Adjust the water temperature
- (3) Switch on the whirlpool function
- (4) Adjust the intensity of the noozles



Bathroom

2.5 Outdoor Jacuzzi (Exclusive Wellness)

Jacuzzi (outdoor) (12 pax Exclusive Wellness Cottage)

SAFETY INSTRUCTIONS

- Please tie up long hair when taking a bath in the jacuzzi.

TERMS OF USE

Only switch on the whirlpool function if the minimum filling is reached (all nozzles need to be covered by water)

1. Start filling the Jacuzzi
2. Adjust the water temperature
3. Switch on the whirlpool function
4. Adjust the intensity of the noozles



Living Room

3.1 Fireplace (Premium/VIP/Exclusive)

Safety Instructions

For safety reasons, only the firewood available in our supermarket is allowed.

Control lever on 0	= All sliders closed
Control lever on I slider closed	= Secondary air slider open/ primary air slider closed
Control lever on II slider open	= Secondary air slider open/ primary air slider open

Adjust combustion air

Control lever position:

- II Setting fire position
- I Rated heating power with firewood
- 0 Summer position (Not in use)
- As secondary air also contributes to the cleaning of the glass, the control lever should at least be moved to position II during the burn-up.
- When not in use, move the control lever to position 0, so that the fireplace can cool down.



General

4.1 Safe

If the safe is closed upon your arrival, please contact the reception or our WhatsApp service.

LOCK

Close the door

Enter 4-digit code

Press #/LOCK

OPEN

Enter 4-digit code

TERMS OF USE

Keep the safe open and unlocked when departing

General

4.2 Washer-dryer (Exclusive)

Washer-dryer (Exclusive Cottages)



1. On/Off
2. Choose a program
3. Start/stop
4. Choose the temperature
5. FreshCare+ program
6. Only drying
7. Choose a drying program
8. Display
9. Setting: Finished in __ hours
10. Revolutions per minute



General

4.2 Washer-dryer (Exclusive Wellness)

Washer-dryer (Exclusive Wellness Cottages)

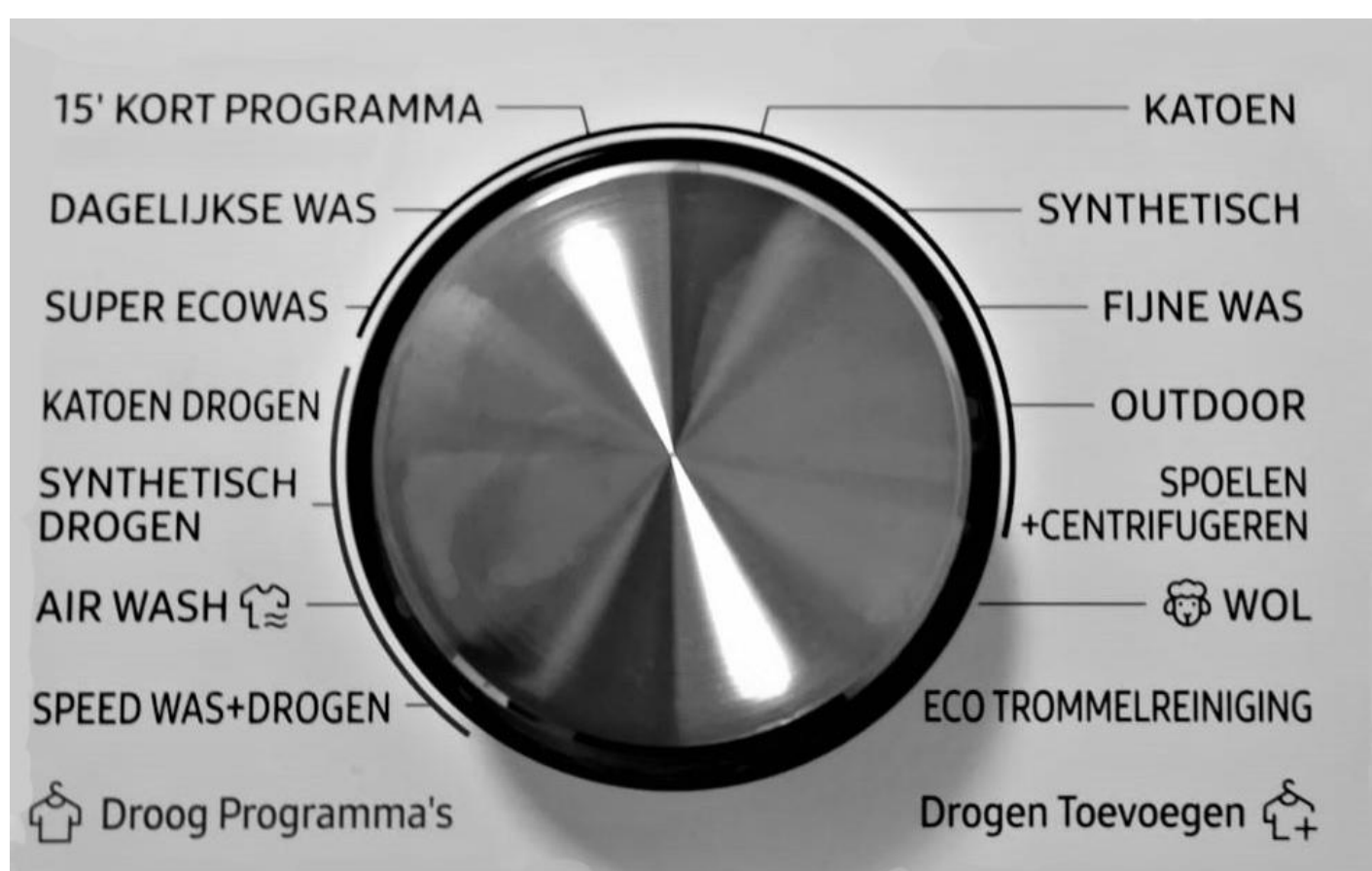

Programme overview:

Drying programmes

- 15' Short drying programme
- Daily laundry
- Delicates programme
- Dry cotton
- Dry synthetic laundry
- Air Wash: Laundry refreshment without water
- Short washing programme + drying

Washing programmes

- Cotton
- Synthetic
- Delicates
- Outdoor laundry
- Rinsing and spin drying
- Wool
- Eco wash drum cleaning



1. Setting: Finished in __ hours
2. Adjust temperature
3. Number of rinsing cycles
4. Revolutions per minute
5. Drying settings
6. Switch on and off
7. Start washing or drying process